



www.mp-wheelchairs.jp

 **MATSUNAGA**

株式会社 **松永製作所**

〒503-1272

岐阜県養老郡養老町大場484番地

TEL: 0584-35-1180 (代表)

FAX: 0584-35-1270

URL: <https://www.matsunaga-w.co.jp>

<https://www.mp-wheelchairs.jp>

Facebook: <https://www.facebook.com/matsunagamp>

Instagram: https://www.instagram.com/mp_wheelchairs

パンフレットに掲載の商品は改良のため予告なく変更することがあります。
仕様等の変更により、写真、内容が一部現物と異なる場合があります。
本カタログは印刷のため、実際の色と多少異なることがあります。

商品のお問い合わせは



VOL.09-1
Suai II

専用カタログをご覧ください。



2024VOL11-1
 **MATSUNAGA**

Performance becomes possibility.

性能は可能性となる。

松永の「知識」「経験」「技術」を
すべて詰め込んだ、MPシリーズの性能。
それは可能性となり、新たな景色を創り出す。



LINE UP

STANDARD LINE

05P-24P



E-MAX
イー マックス

SP Edition
STANDARD



C-MAX
シー マックス



K-MAX
ケイ マックス



H-MAX
エイチ マックス

H-MAX FLAT FRAME
H-MAX WAVE FRAME



S-MAX
エス マックス

S-MAX FLAT FRAME
S-MAX WAVE FRAME



NEW A-MAX II
エー マックス ツー



NEW A-MAX II SWING
エー マックス ツー スイング



Suai II
スウアイ ツー

Suai II 専用カタログをご確認下さい。

SPORTS LINE

27P-32P



B-MAX
ビー マックス

B-MAX DT B-MAX TK
B-MAX DTX B-MAX AJ



T-MAX
ティー マックス

T-MAX TK
T-MAX AJ



TRY-PO
トライ ポ

TRY-PO
TRY-PO KIDS



F-MAX
エフ マックス



U-MAX
ユー マックス

U-MAX
U-MAX AJ



Y-MAX
ワイ マックス

Y-MAX AJ



NEW TRY-PO AJ
トライ ポ エーージェイ

TRYPO AJ 25LP
TRYPO AJ 25SP

ELECTRIC LINE

25P-26P



K-MAX JWX
ケイ マックス
ジェイダブリュエックス

K-MAX JWX1 PLUS
K-MAX JWX2



NEW A-MAX II JWX
エー マックス ツー
ジェイダブリュエックス

A-MAX II JWX1 PLUS
A-MAX II JWX2



NEW A-MAX II SWING JWX
エー マックス ツー
スイング ジェイダブリュエックス

A-MAX II SWING JWX1 PLUS
A-MAX II SWING JWX2



Suai II JWX
スウアイ ツー
ジェイダブリュエックス

Suai II JWX1 PLUS
Suai II JWX2

Suai II 専用カタログをご確認下さい。

OPTION

33P-44P



**FRAM
COLOR**



**OPTION PARTS
LIST**



NEW Peace
ピース
(小児用)

Peace専用カタログを
ご確認下さい。

OTHERS

STANDARD LINE



写真はオプション装着車です。フレームカラー：ライムグリーン



フレームカラー：マットレッド

E-MAX SP Edition / STANDARD

イー・マックス スペシャルエディション / スタンダード

- フレームオーダー ■ 重量：9.0kg～ ■ 折り畳み車
- キャンバー2度選択可能 ■ フレームパイプサイズφ22
- 24・25インチホイール選択可能 (25インチはスピナジーホイールのみ)
- 障害者総合支援法：モジュラー式対応



● 車軸受け
車軸受けをインセットする事により全幅をコンパクトにする事が出来ました。



● オーダーフレーム
背角度とレッグ角度の選択を可能とする事により、ベストポジションに設定する事が可能。



● スタイリッシュなパイプワーク
φ22を採用しフレームのパイプワークを工夫し重量の軽量化を実現。

SP Edition メーカー希望小売価格 **¥ 452,000** ~ (非課税)

スピナジーLXL・グリップが標準装備のパッケージモデル

STANDARD メーカー希望小売価格 **¥ 360,000** ~ (非課税)

スポークホイール標準装備

自分に合ったベストポジションを！

メインパイプ径φ22を採用し、背角度の選択、レッグ角度の選択を可能とし、自分にあった理想のポジションを実現出来る様にしました。

専用発注書有 Made in Japan

※ 詳しい仕様やオプション等につきましては、**専用発注書**でご確認下さい。
※ 製品の改良や品質向上のため、仕様等変わる場合がございます。

E-MAX

仕様諸元 (単位：mm)

A 前座高	B 後座高										
	24インチ・25インチ										
	360	370	380	390	400	410	420	430	440	450	460
400	□ ※1	□ ※1	□	□	□	-	-	-	-	-	-
410	□ ※1	□ ※1	□	□	□	□	-	-	-	-	-
420	□ ※1	□ ※1	□	□	□	□	□	-	-	-	-
430	□ ※1	□ ※1	□	□	□	□	□	□	-	-	-
440	-	□ ※1	□	□	□	□	□	□	□	-	-
450	-	-	□	□	□	□	□	□	□	□	-
460	-	-	-	□	□	□	□	□	□	□	□
470	-	-	-	-	□	□	□	□	□	□	□
480	-	-	-	-	-	□	□	□	□	□	□
490	-	-	-	-	-	-	□	□	□	□	□
500	-	-	-	-	-	-	-	□	□	□	□

C 座幅	300~420mm 20mmピッチ
D シート奥行	340~420mm 20mmピッチ
E バックサポート高	3D樹脂成型以外のフレーム選択可 300~380mm 10mmピッチ 3D樹脂成型の場合のみ選択可 300~450mm 10mmピッチ
I バックサポート角度	90°~100° 1°ピッチ 地面から選択可能
O フットサポート高	45~120mm 15mmピッチ 地面から
G 車軸位置	30~100mm 10mmピッチ
ストレートアームサポート高	3Dカーボンアームサポート 250~290 (10ピッチ) アルミアームサポート 260~290 (10ピッチ)
R キャスタ~プレート間	85・90・95・100・105・110 5mmピッチ
Q レッグ角度	80°・85°・90° 5°ピッチ
P キャスタ位置	450~530mm 10mmピッチ
N ハンドリム間隔	□5 □10 □15 □20 □25
キャンバー	2° 選択可

※1 後輪サイズ24インチのみ選択できます。

■ 正面図

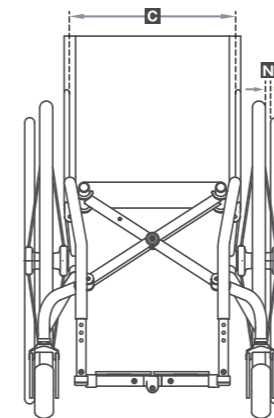

■ 側面図

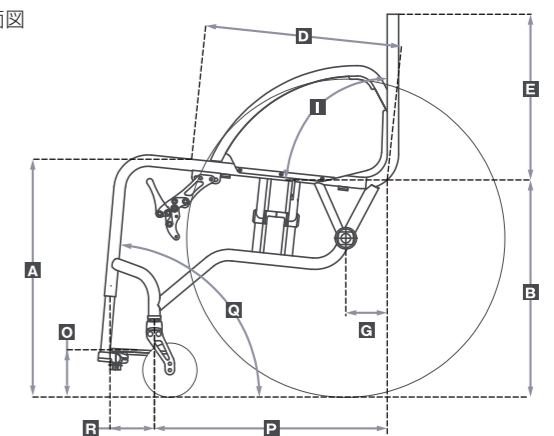



写真はオプション装着車です。フレームカラー：サテンブラック



フレームカラー：サテンブラック

メーカー希望小売価格 **¥ 380,000** ~ (非課税)

シンプルイズベスト

メインフレームパイプ径28mmを採用。背パイプからレッグパイプにかけて1本のパイプでフレームが構成されているのが特徴。溶接箇所を少なくする事により、高強度を実現しました。バックサポート角度も選択が出来るので幅広いユーザーに対応出来ます。

専用発注書有 Made in Japan

※ 詳しい仕様やオプション等につきましては、**専用発注書**でご確認下さい。
 ※ 製品の改良や品質向上のため、仕様等変わる場合がございます。

C-MAX

シー・マックス

- フレームオーダー ■ 重量：8.5kg~ ■ 固定車
- キャンバー2度選択可能 ■ フレームパイプサイズφ28
- 24・25インチホイール選択可能 (25インチはスピナジーホイールのみ)
- 障害者総合支援法：モジュラー式対応



● **ミナモパイプを部分的に採用**
 フレーム剛性を出す為に開発したミナモパイプをレッグパイプからキャスターケースにかけて採用。軽量と剛性を兼ねそろえています。



● **前方への転倒を軽減**
 キャスターの位置をステップより前方に設定する事により、前方への転倒の危険性を軽減しました。



● **ビートルフットサポート**
 ステップは新形状にし軽量タイプにしました。

C-MAX

仕様諸元 (単位：mm)

A 前座高	B 後座高																			
	24インチ										25インチ									
	360	370	380	390	400	410	420	430	440	450	460	380	390	400	410	420	430	440	450	460
400	4インチ	☐※1	☐※1	☐	☐	☐	-	-	-	-	-	-	☐	☐	☐	-	-	-	-	-
410	4インチ	☐※1	☐※1	☐	☐	☐	☐	-	-	-	-	-	☐	☐	☐	☐	-	-	-	-
420	4インチ	☐※1	☐※1	☐	☐	☐	☐	☐	-	-	-	-	☐	☐	☐	☐	☐	-	-	-
430	4インチ	☐※1	☐※1	☐	☐	☐	☐	☐	-	-	-	-	☐	☐	☐	☐	☐	-	-	-
440	4インチ	-	☐※1	☐	☐	☐	☐	☐	☐	-	-	-	☐	☐	☐	☐	☐	☐	-	-
450	4インチ	-	-	☐	☐	☐	☐	☐	☐	☐	-	-	☐	☐	☐	☐	☐	☐	☐	-
460	4インチ	-	-	-	☐	☐	☐	☐	☐	☐	☐	-	☐	☐	☐	☐	☐	☐	☐	-
470	4インチ	-	-	-	-	☐	☐	☐	☐	☐	☐	-	-	☐	☐	☐	☐	☐	☐	-
480	4インチ	-	-	-	-	☐	☐	☐	☐	☐	☐	-	-	-	☐	☐	☐	☐	☐	-
490	4インチ	-	-	-	-	-	☐	☐	☐	☐	☐	-	-	-	-	☐	☐	☐	☐	-
500	4インチ	-	-	-	-	-	-	-	☐	☐	☐	-	-	-	-	-	☐	☐	☐	-

※1 後輪サイズ24インチのみ選択できます。

C 座幅	☐300 ☐320 ☐340 ☐360 ☐380 ☐400 ☐420
D シート奥行	☐340 ☐360 ☐380 ☐400 ☐420
E バックサポート高	☐300 ☐320 ☐340 ☐360 ☐380
O フットサポート高	☐45 ☐60 ☐75 ☐90 ☐105 ☐120
G 車軸位置	☐30 ☐40 ☐50 ☐60 ☐70 ☐80 ☐90 ☐100
ストレートアームサポート高	3Dカーボンアームサポート 250~290 (10ピッチ) アルミアームサポート 260~290 (10ピッチ)
I バックサポート角度	☐90° ☐91° ☐92° ☐93° ☐94° ☐95° ☐96° ☐97° ☐98° ☐99° ☐100° (地面から)
P キャスタ位置	☐450 ☐460 ☐470 ☐480 ☐490 ☐500 ☐510 ☐520 ☐530
N ハンドリム間隔	☐5 ☐10 ☐15 ☐20 ☐25
キャンバー	2° 選択可

■ 正面図

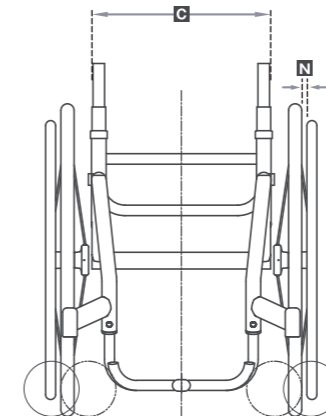

■ 側面図

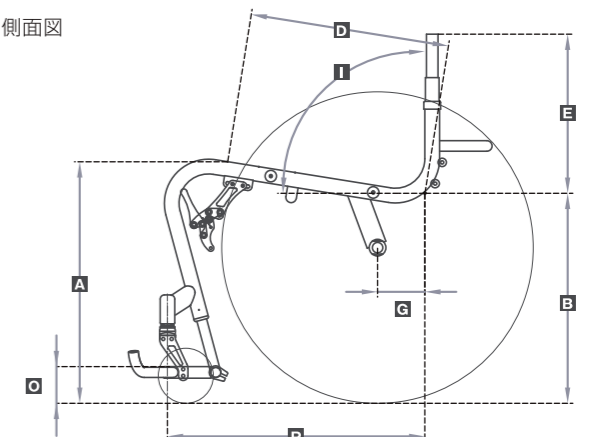

STANDARD LINE



写真はオプション装着車です。フレームカラー：サテンブラック



フレームカラー：サテンブラック

K-MAX MINAMO FRAME

ケイ・マックス ミナモフレーム

- ロングフレーム ■ ショートフレーム ■ 重量：9.4kg～ ■ 折り畳み車
- キャンバー2度選択可能 ■ フレームパイプサイズφ26
- セミアジャスタブル ■ 障害者総合支援法：モジュラー式対応

メーカー希望小売価格 **¥ 240,000**～ (非課税)

ミナモパイプを使用した
MPシリーズ「折りたたみ車」軽量モデル

ミナモパイプの由来は岐阜県のマスコットキャラクター清流ミナモの顔に似ていることからその名前がつけました。軽量と剛性を兼ねそろえた清流ミナモ公認パイプです。



©岐阜県 清流の国ぎふミナモ#0765

専用発注書有 Made in Japan

※ 詳しい仕様やオプション等につきましては、**専用発注書**でご確認下さい。
※ 製品の改良や品質向上のため、仕様等変わる場合がございます。



● MPロゴプレート

レッグパイプからキャスターケースにかけてのパイプに装着されます。



● ミナモパイプ採用

Suai II で実績のある剛性と軽量を兼ねそろえたMPオリジナルパイプ。



● 側板はブラック（樹脂）を採用

形状はSuai II と同形状になります。

K-MAX MINAMO FRAME

仕様諸元 (単位：mm)

A 前座高※4	B 後座高					
	24インチ			22インチ		
	380	400	420	360	380	400
フレームサイズ	ショート・ロング					
390	4"	-	-	-	□	-
	5"	-	-	-	□ ※6	-
	フログフォーク	-	-	-	□	-
410	4"	□	-	-	-	□
	5"	□	-	-	-	□ ※6
	フログフォーク	□	-	-	-	□
420	4"	-	-	-	□	-
	5"	-	-	-	□ ※6	-
	フログフォーク	-	-	-	□	-
430	4"	-	□	-	-	-
	5"	-	□	-	-	-
	フログフォーク	-	□	-	-	□ ※6
440	4"	□	-	-	-	□
	5"	□	-	-	-	□ ※6
	フログフォーク	□	-	-	-	□
450	4"	-	-	□	-	-
	5"	-	-	□	-	-
	フログフォーク	-	-	□	-	-
460	4"	-	□	-	-	-
	5"	-	□	-	-	-
	フログフォーク	-	□	-	-	□ ※6
480	4"	-	-	□	-	-
	5"	-	-	□	-	-
	フログフォーク	-	-	□	-	-

C 座幅	□300 □320 □340 □360 □380 □400
D シート奥行	□340 □360 □380 □400 座奥400はロングフレームのみの設定となります。
E バックサポート高	□320 □330 □340 □350 □360 □370 □380 □390 □400
F フットサポート長※1※5	□330 □345 □360 □375 □390 □405
G 車軸位置	〈安定タイプ〉 (20~40可変) □20 □30 □40 〈軽快タイプ〉 (40~60可変) □40 □50 □60
H ストレートアームサポート高※2	3Dカーボンアームサポート 250~290 (10ピッチ) アルミアームサポート 260~290 (10ピッチ)
I バックサポート角度	86°
J フレーム長	ロングフレーム 492mm ショートフレーム 452mm
K 全高※3	723mm
L 全長※3	ロング 883 ショート 845
M 全幅※3	513mm
N ハンドリム間隔	5・10・15・20・25
キャンバー	2°選択可
重量※3	9.5kg
耐荷重	75kg

※1 前座高により長さが確保できない場合がございます。
※2 ホイールサイズ、後座高の設定により設定できない場合がございます。
※3 次の仕様を元に算出しております。
ロングフレーム
前座高 440
後座高 380
座幅 320
バックサポート高 340
フットサポート長 375
24インチスピナジー LXL ホイール
4インチライトニングキャスト
車軸位置 40mm
ハンドリングアルミ爪間 10mm
フットサポート TSS4
※4 座奥行 380mmの設定です。
座奥行の設定により、5mm程度寸法が変わる場合がございます。
※5 座奥行、フットサポートの選択パーツにより 5mm程度寸法が変わる場合がございます。
※6 5インチレジソコアは取付不可。

■ 正面図

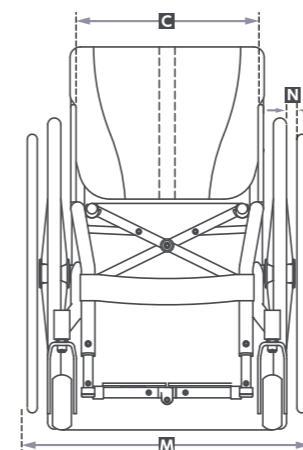

■ 側面図

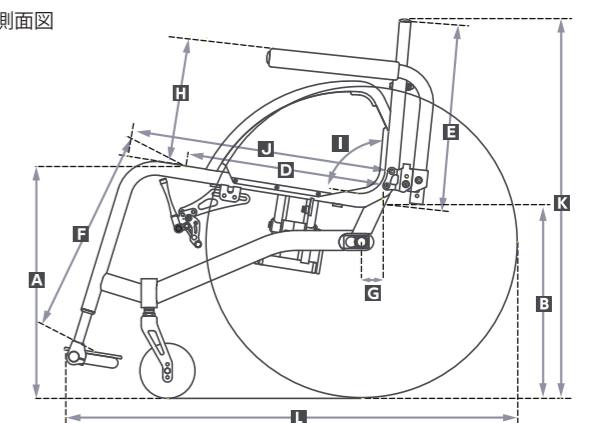

STANDARD LINE



GOOD DESIGN AWARD 2015

フレームカラー：ライトブルーフレック



フレームカラー：ライトブルーフレック

メーカー希望小売価格 **¥ 228,000** ~ (非課税)

剛と美の競演

オリジナルハイドロフォーミングパイプのフレームワークの美しさと剛性をご堪能頂ける1台です。車いすの購入が2台目以降のアクティブユーザーにお勧めです。

専用発注書有 Made in Japan

※ 詳しい仕様やオプション等につきましては、専用発注書でご確認下さい。
 ※ 製品の改良や品質向上のため、仕様等変わる場合がございます。

H-MAX FLAT FRAME

エイチ・マックス フラットフレーム

- ロングフレーム ■ ショートフレーム ■ 重量:10.4kg~ ■ 折り畳み車
- キャンバー2度選択可能 ■ フレームパイプサイズφ26
- セミアジャスタブル ■ 障害者総合支援法：モジュラー式対応

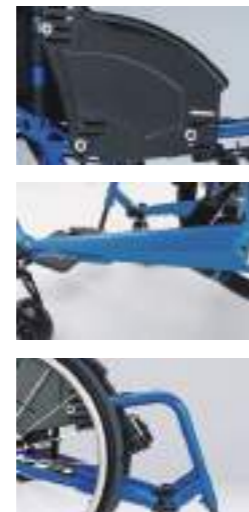

● 3Dカーボンフェンダー

新開発のカーボンサイドガードをフラットモデルにも新採用。フィンガードと一体形状とし車輪との間隔を無くす形状。

● オリジナルハイドロフォーミングパイプ

パイプを金型にセットし内側に高い液圧を加えることで、複雑な形状が一体成形ができます。剛性と美しさを兼ねそなえたフレームが魅力です。

● フラットフレーム

座面水平なフレームワークと絞りの無いストレートタイプのフットパイプ。

H-MAX FLAT FRAME

仕様諸元 (単位: mm)

A 前座高 ^{※2}		B 後座高														
		24インチ								22インチ						
		360		380		400		420		345		365		385		405
		ショート	ロング	ショート	ロング	ショート	ロング	ショート	ロング	ショート	ロング	ショート	ロング	ショート	ロング	
390	4インチ	○	-	-	-	-	-	-	-	○	-	-	-	-	-	-
	5インチ	×	-	-	-	-	-	-	-	×	-	-	-	-	-	-
	Frog Legs	×	-	-	-	-	-	-	-	×	-	-	-	-	-	-
	TSS	×	-	-	-	-	-	-	-	×	-	-	-	-	-	-
400	4インチ	○	-	-	-	-	-	-	-	○	-	-	-	-	-	-
	5インチ	×	-	-	-	-	-	-	-	×	-	-	-	-	-	-
	Frog Legs	×	-	-	-	-	-	-	-	×	-	-	-	-	-	-
	TSS	×	-	-	-	-	-	-	-	×	-	-	-	-	-	-
410	4インチ	○	-	○	○	-	-	-	-	○	-	○	○	-	-	-
	5インチ	×	-	×	×	-	-	-	-	×	-	×	×	-	-	-
	Frog Legs	×	-	×	×	-	-	-	-	×	-	×	×	-	-	-
	TSS	×	-	×	○	-	-	-	-	×	-	×	○	-	-	-
420	4インチ	○	-	○	○	-	-	-	-	○	-	○	○	-	-	-
	5インチ	×	-	×	×	-	-	-	-	×	-	×	×	-	-	-
	Frog Legs	○	-	○	○	-	-	-	-	○	-	○	○	-	-	-
	TSS	×	-	×	○	-	-	-	-	×	-	×	○	-	-	-
430	4インチ	○	-	○	○	○	○	-	-	○	-	○	○	○	○	-
	5インチ	×	-	×	○	×	×	-	-	×	-	×	○	×	×	-
	Frog Legs	○	-	○	○	×	×	-	-	○	-	○	○	×	×	-
	TSS	×	-	×	○	×	×	-	-	×	-	×	○	×	×	-
440	4インチ	-	-	○	○	○	○	-	-	-	-	○	○	○	○	-
	5インチ	-	-	○ ^{※1}	○	×	×	-	-	-	-	○ ^{※1}	○	×	×	-
	Frog Legs	-	-	○	○	○	○	-	-	-	-	○	○	○	○	-
	TSS	-	-	○	○	×	○	-	-	-	-	○	○	×	○	-
450	4インチ	-	-	○	○	○	○	-	-	-	-	○	○	○	○	-
	5インチ	-	-	○ ^{※1}	○	○	○	-	-	-	-	○ ^{※1}	○	○	○	-
	Frog Legs	-	-	○	○	○	○	-	-	-	-	○	○	○	○	-
	TSS	-	-	○	○	×	○	-	-	-	-	○	○	×	○	-
460	4インチ	-	-	-	-	○	○	-	-	-	-	-	-	○	○	-
	5インチ	-	-	-	-	○	○	-	-	-	-	-	-	○	○	-
	Frog Legs	-	-	-	-	○	○	-	-	-	-	-	-	○	○	-
	TSS	-	-	-	-	×	○	-	-	-	-	-	-	×	○	-
470	4インチ	-	-	-	-	○	○	-	-	-	-	-	-	○	○	-
	5インチ	-	-	-	-	○ ^{※1}	○	-	-	-	-	-	-	○ ^{※1}	○	-
	Frog Legs	-	-	-	-	○	○	-	-	-	-	-	-	○	○	-
	TSS	-	-	-	-	○	○	-	-	-	-	-	-	○	○	-
480	4インチ	-	-	-	-	-	-	-	-	-	-	-	-	-	-	-
	5インチ	-	-	-	-	-	-	-	-	-	-	-	-	-	-	-
	Frog Legs	-	-	-	-	-	-	-	-	-	-	-	-	-	-	-
	TSS	-	-	-	-	-	-	-	-	-	-	-	-	-	-	-
490	4インチ	-	-	-	-	-	-	-	-	-	-	-	-	-	-	-
	5インチ	-	-	-	-	-	-	-	-	-	-	-	-	-	-	-
	Frog Legs	-	-	-	-	-	-	-	-	-	-	-	-	-	-	-
	TSS	-	-	-	-	-	-	-	-	-	-	-	-	-	-	-

C 座幅	300・320・340・360・380・400・420 から選択
D 座奥行	340・360・380・400・420 から選択
E バックサポート高	ロータイプ 300~370/ハイタイプ 380~450
F フットサポート長 ^{※3}	ハイマウントステップ 200~320 専用部品の対応で同梱出荷 その他のステップ 330・345・360・375・390・405・420・435
G 車軸位置	30・40・50・60・70/0(オプションキット)
H ストレートアームサポート高 ^{※4}	3Dカーボンアームサポート 250~290 (10ピッチ) アルミアームサポート 260~290 (10ピッチ)
I バックサポート角度	84°
J フレーム長	ロング520 ショート490
K 全高 ^{※5}	740
L 全長 ^{※5}	ロング835 ショート785
M 全幅 ^{※5}	505
N ハンドリム間隔	5・10・15・20・25
キャンバー	2° 選択可能
フレーム種類	ショート/ロング

- ※1 TSS(フットサポート)の設定不可です。
- ※2 TSSの項目が×の場合は、キャストサイズに関係なく、設定不可です。
- ※3 前座高により長さが確保できない場合がございます。
- ※4 ホイールサイズ、後座高の設定により設定できない場合がございます。
- ※5 次の仕様を元に算出しております。
後座高380mm/前座高440mm/座幅320mm/バックサポート高ロータイプ340mm/フットサポート長375mm/24インチスビンジャーLXLホイール/ホイールスポーク/ホイール4インチPUキャスト/車軸位置30mm/ハンドリムアルミ製ツメ間10mm/フットサポートTSSIV/Mタックルブレーキ/その他オプションなし
- ※6 座奥行380mmの設定です。
座奥行、車軸位置の設定により、5mm程度寸法が変わる場合がございます。

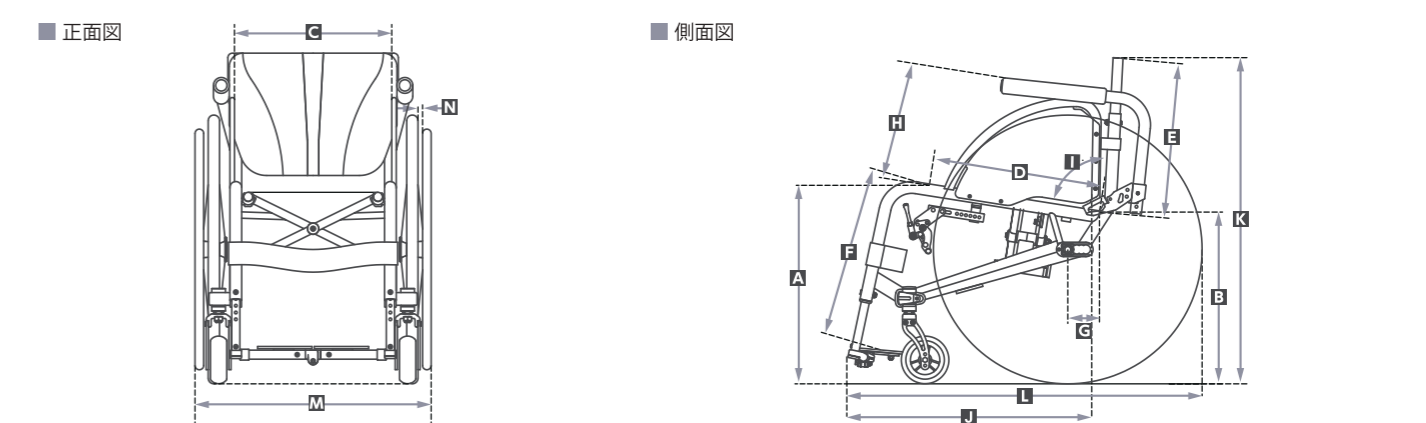

STANDARD LINE



写真はオプション装着車です。フレームカラー：サテンブラック



フレームカラー：スパークルブルー

メーカー希望小売価格 **¥ 228,000** ~ (非課税)

剛と美の競演

座面より反り上がったフレームワークとハイドロパイプの剛性と美しさが魅力。転がり性&操舵性も格段に向上しました。車いすの購入が2台目以降のアクティブユーザーにお勧めです。

専用発注書有 Made in Japan

※ 詳しい仕様やオプション等につきましては、**専用発注書**でご確認下さい。
 ※ 製品の改良や品質向上のため、仕様等変わる場合がございます。

H-MAX WAVE FRAME

エイチ・マックス ウェーブフレーム

- ロングフレーム ■ ショートフレーム ■ 重量:10.4kg~ ■ 折り畳み車
- キャンバー2度選択可能 ■ フレームパイプサイズφ26
- セミアジャスタブル ■ 障害者総合支援法：モジュラー式対応



● 3Dカーボンフェンダー

新開発のカーボンサイドガード。フィンガードと一体形状とし車輪との間隔を無くす形状を採用しました。

● オリジナルハイドロフォーミングパイプ

パイプを金型にセットし内側に高い液圧を加えることで、複雑な形状が一体成形ができます。剛性と美しさを兼ねそなえたフレームが魅力です。

● ウェーブフレーム

座面から反り上がったダイナミックなフレームワークと内絞りの曲線を描いたレッグパイプが特徴です。プッシュアップにも役立ちます。

H-MAX WAVE FRAME

仕様諸元 (単位: mm)

A 前座高 ^{※2}		B 後座高														
		24インチ						22インチ								
		360		380		400		420		345		365		385		405
		ショート	ロング	ショート	ロング	ショート	ロング	ショート	ロング	ショート	ロング	ショート	ロング	ショート	ロング	
390	4インチ	○	-	-	-	-	-	-	-	○	-	-	-	-	-	-
	5インチ	×	-	-	-	-	-	-	-	×	-	-	-	-	-	-
	Frog Legs	×	-	-	-	-	-	-	-	×	-	-	-	-	-	-
	TSS	×	-	-	-	-	-	-	-	×	-	-	-	-	-	-
400	4インチ	○	-	-	-	-	-	-	-	○	-	-	-	-	-	-
	5インチ	×	-	-	-	-	-	-	-	×	-	-	-	-	-	-
	Frog Legs	×	-	-	-	-	-	-	-	×	-	-	-	-	-	-
	TSS	×	-	-	-	-	-	-	-	×	-	-	-	-	-	-
410	4インチ	○	-	○	○	-	-	-	-	○	-	○	○	-	-	-
	5インチ	×	-	×	×	-	-	-	-	×	-	×	×	-	-	-
	Frog Legs	○ ^{※1}	-	×	×	-	-	-	-	○ ^{※1}	-	×	×	-	-	-
	TSS	○	-	×	○	-	-	-	-	○	-	×	○	-	-	-
420	4インチ	○	-	○	○	-	-	-	-	○	-	○	○	-	-	-
	5インチ	○ ^{※1}	-	×	×	-	-	-	-	○ ^{※1}	-	×	×	-	-	-
	Frog Legs	○	-	○	○	-	-	-	-	○	-	○	○	-	-	-
	TSS	○	-	×	○	-	-	-	-	○	-	×	○	-	-	-
430	4インチ	○	-	○	○	○	○	-	-	○	-	○	○	○	○	-
	5インチ	○ ^{※1}	-	○ ^{※1}	○	×	×	-	-	○ ^{※1}	-	○ ^{※1}	○	×	×	-
	Frog Legs	○	-	○ ^{※1}	○	○	○	-	-	○	-	○ ^{※1}	○	○	○	-
	TSS	○	-	○	○	×	×	-	-	○	-	○	○	×	×	-
440	4インチ	-	-	○	○	○	○	-	-	-	-	○	○	○	○	-
	5インチ	-	-	○	○	×	×	-	-	-	-	○	○	×	×	-
	Frog Legs	-	-	○	○	○	○	-	-	-	-	○	○	○	○	-
	TSS	-	-	○	○	○	○	-	-	-	-	○	○	○	○	-
450	4インチ	-	-	○	○	○	○	-	-	-	-	○	○	○	○	-
	5インチ	-	-	○	○	○ ^{※1}	○	-	×	-	-	○	○	○ ^{※1}	○	×
	Frog Legs	-	-	○	○	○ ^{※1}	○	-	○	-	-	○	○	○ ^{※1}	○	-
	TSS	-	-	○	○	○	○	-	×	-	-	○	○	○	○	-
460	4インチ	-	-	-	-	○	○	-	-	-	-	-	-	○	○	-
	5インチ	-	-	-	-	○	○	-	×	-	-	-	-	○	○	-
	Frog Legs	-	-	-	-	○	○	-	○	-	-	-	-	○	○	-
	TSS	-	-	-	-	○	○	-	○	-	-	-	-	○	○	-
470	4インチ	-	-	-	-	○	○	-	-	-	-	-	-	○	○	-
	5インチ	-	-	-	-	○	○	-	-	-	-	-	-	○	○	-
	Frog Legs	-	-	-	-	○	○	-	○	-	-	-	-	○	○	-
	TSS	-	-	-	-	○	○	-	○	-	-	-	-	○	○	-
480	4インチ	-	-	-	-	-	-	-	-	-	-	-	-	-	-	-
	5インチ	-	-	-	-	-	-	-	-	-	-	-	-	-	-	-
	Frog Legs	-	-	-	-	-	-	-	-	-	-	-	-	-	-	-
	TSS	-	-	-	-	-	-	-	-	-	-	-	-	-	-	-
490	4インチ	-	-	-	-	-	-	-	-	-	-	-	-	-	-	-
	5インチ	-	-	-	-	-	-	-	-	-	-	-	-	-	-	-
	Frog Legs	-	-	-	-	-	-	-	-	-	-	-	-	-	-	-
	TSS	-	-	-	-	-	-	-	-	-	-	-	-	-	-	-

C 座幅	300・320・340・360・380・400・420 から選択
D 座奥行	340・360・380・400・420 から選択
E バックサポート高	ロータイプ 300~370 / ハイタイプ 380~450
F フットサポート長 ^{※3}	ハイマウントステップ 200~320 専用部品の対応で同梱出荷 その他のステップ 330・345・360・375・390・405・420・435
G 車軸位置	30・40・50・60・70
H ストレートアームサポート高 ^{※4}	3Dカーボンアームサポート 250~290 (10ピッチ) アルミアームサポート 260~290 (10ピッチ)
I バックサポート角度	84°
J フレーム長	ロング520 ショート490
K 全高 ^{※5}	740
L 全長 ^{※5}	ロング835 ショート785
M 全幅 ^{※5}	505
N ハンドリム間隔	5・10・15・20・25
キャンパー	2° 選択可能
フレーム種類	ショート/ロング
O プッシュアップユニット	60

- ※1 TSS(フットサポート)の設定不可です。
- ※2 TSSの項目が×の場合は、キャストサイズに関係なく、設定不可です。
- ※3 前座高により長さが確保できない場合がございます。
- ※4 ホイールサイズ、後座高の設定により設定できない場合がございます。
- ※5 次の仕様を元に算出してあります。
後座高380mm / 前座高440mm / 座幅320mm / バックサポート高ロータイプ340mm / フットサポート長375mm / 24インチスピナジールXLホイール / ホイールスプーク / ホイール4インチPUキャスト / 車軸位置30mm / ハンドリムアルミ製ツメ間10mm / フットサポートTSSIV / Mタックルブレーキ / その他オプションなし
- ※6 座奥行、車軸位置の設定により、5mm程度寸法が変わる場合がございます。

■ 正面図

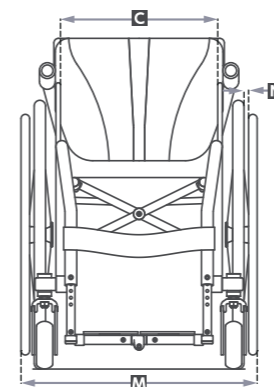

■ 側面図

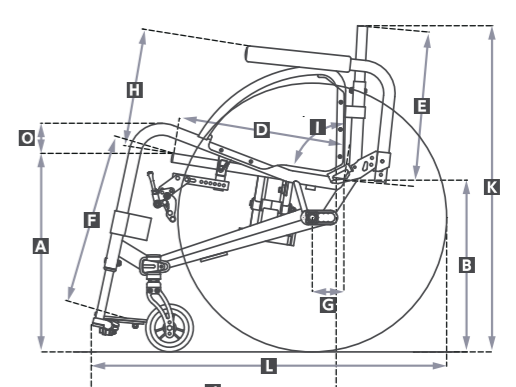



写真はオプション装着車です。フレームカラー：MPLレッド



フレームカラー：MPLレッド

メーカー希望小売価格 **¥ 204,000** ~ (非課税)

スポーティー&シンプル

スポーティーフォルムで、シンプルなフレームワークが魅力的な1台です。調整機能を必要最小限に抑えて軽量化を実現しました。絞りのないレックパイプ形状なので、片マヒや立位可の方にもお勧めです。

専用発注書有 Made in Japan

※ 詳しい仕様やオプション等につきましては、**専用発注書**でご確認下さい。
 ※ 製品の改良や品質向上のため、仕様等変わる場合がございます。

S-MAX FLAT FRAME

エス・マックス フラットフレーム

- ロングフレーム ■ ショートフレーム ■ 重量:10.5kg~ ■ 折り畳み車
- キャンバー2度選択可能 ■ フレームパイプサイズφ26
- セミアジャスタブル ■ 障害者総合支援法：モジュラー式対応

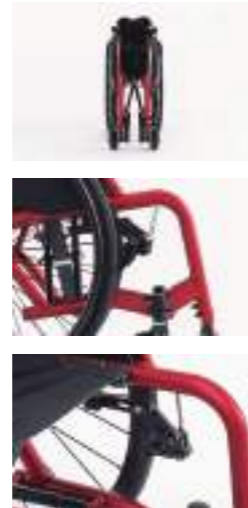

● 折り畳み時は285mm
 オプションによっては285mmにならない場合がございます。

● フラットフレーム
 座面水平のシンプルなフレームワーク

● ブレーキステーは無段階調整

S-MAX FLAT FRAME

仕様諸元 (単位: mm)

A 前座高 ^{※2}		B 後座高														
		24インチ								22インチ						
		360		380		400		420		345		365		385		405
		ショート	ロング	ショート	ロング	ショート	ロング	ショート	ロング	ショート	ロング	ショート	ロング	ショート	ロング	
390	4インチ	○	-	-	-	-	-	-	-	○	-	-	-	-	-	-
	5インチ	×	-	-	-	-	-	-	-	×	-	-	-	-	-	-
	Frog Legs	×	-	-	-	-	-	-	-	×	-	-	-	-	-	-
	TSS	×	-	-	-	-	-	-	-	×	-	-	-	-	-	-
400	4インチ	○	-	-	-	-	-	-	-	○	-	-	-	-	-	-
	5インチ	×	-	-	-	-	-	-	-	×	-	-	-	-	-	-
	Frog Legs	×	-	-	-	-	-	-	-	×	-	-	-	-	-	-
	TSS	×	-	-	-	-	-	-	-	×	-	-	-	-	-	-
410	4インチ	○	-	○	○	-	-	-	-	○	-	○	○	-	-	-
	5インチ	×	-	×	×	-	-	-	-	×	-	×	×	-	-	-
	Frog Legs	○	-	×	×	-	-	-	-	○	-	×	×	-	-	-
	TSS	×	-	×	○	-	-	-	-	×	-	×	○	-	-	-
420	4インチ	○	-	○	○	-	-	-	-	○	-	○	○	-	-	-
	5インチ	×	-	×	×	-	-	-	-	×	-	×	×	-	-	-
	Frog Legs	○	-	○	○	-	-	-	-	○	-	○	○	-	-	-
	TSS	×	-	×	○	-	-	-	-	×	-	×	○	-	-	-
430	4インチ	○	-	○	○	○	○	-	-	○	-	○	○	○	○	-
	5インチ	×	-	×	○	×	×	-	-	×	-	×	○	×	×	-
	Frog Legs	○	-	○	○	×	×	-	-	○	-	○	○	×	×	-
	TSS	×	-	×	○	×	×	-	-	×	-	×	○	×	×	-
440	4インチ	-	-	○	○	○	○	-	-	-	-	○	○	○	○	-
	5インチ	-	-	○ ^{※1}	○	×	×	-	-	-	-	○ ^{※1}	○	×	×	-
	Frog Legs	-	-	○	○	○	○	-	-	-	-	○	○	○	○	-
	TSS	-	-	○	○	×	○	-	-	-	-	○	○	×	○	-
450	4インチ	-	-	○	○	○	○	-	-	-	-	○	○	○	○	-
	5インチ	-	-	○ ^{※1}	○	○	○	-	-	-	-	○ ^{※1}	○	○	○	×
	Frog Legs	-	-	○	○	○	○	-	-	-	-	○	○	○	○	-
	TSS	-	-	○	○	×	○	-	-	-	-	○	○	×	○	×
460	4インチ	-	-	-	-	○	○	-	-	-	-	-	-	○	○	-
	5インチ	-	-	-	-	○	○	-	-	-	-	-	-	○	○	×
	Frog Legs	-	-	-	-	○	○	-	-	-	-	-	-	○	○	-
	TSS	-	-	-	-	×	○	-	-	-	-	-	-	×	○	-
470	4インチ	-	-	-	-	○	○	-	-	-	-	-	-	○	○	-
	5インチ	-	-	-	-	○ ^{※1}	○	-	-	-	-	-	-	○ ^{※1}	○	-
	Frog Legs	-	-	-	-	○	○	-	-	-	-	-	-	○	○	-
	TSS	-	-	-	-	○	○	-	-	-	-	-	-	○	○	-
480	4インチ	-	-	-	-	-	-	-	-	-	-	-	-	-	-	-
	5インチ	-	-	-	-	-	-	-	-	-	-	-	-	-	-	-
	Frog Legs	-	-	-	-	-	-	-	-	-	-	-	-	-	-	-
	TSS	-	-	-	-	-	-	-	-	-	-	-	-	-	-	-
490	4インチ	-	-	-	-	-	-	-	-	-	-	-	-	-	-	-
	5インチ	-	-	-	-	-	-	-	-	-	-	-	-	-	-	-
	Frog Legs	-	-	-	-	-	-	-	-	-	-	-	-	-	-	-
	TSS	-	-	-	-	-	-	-	-	-	-	-	-	-	-	-

C 座幅	300・320・340・360・380・400・420 から選択
D 座奥行	340・360・380・400・420 から選択
E バックサポート高	ロータイプ 300~370/ハイタイプ 380~450
F フットサポート長 ^{※3}	ハイマウントステップ 200~320 専用部品の対応で同梱出荷 その他のステップ 330・345・360・375・390・405・420・435
G 車軸位置	30・40・50・60・70/0(オプションキット)
H ストレートアームサポート高 ^{※4}	3Dカーボンアームサポート 250~290 (10ピッチ) アルミアームサポート 260~290 (10ピッチ)
I バックサポート角度	84°
J フレーム長	ロング520 ショート490
K 全高 ^{※5}	740
L 全長 ^{※5}	ロング835 ショート785
M 全幅 ^{※5}	505
N ハンドリム間隔	5・10・15・20・25
キャンバー	2° 選択可能
フレーム種類	ショート/ロング

- ※1 TSS(フットサポート)の設定不可です。
- ※2 TSSの項目が×の場合は、キャストサイズに関係なく、設定不可です。
- ※3 前座高により長さが確保できない場合がございます。
- ※4 ホイールサイズ、後座高の設定により設定できない場合がございます。
- ※5 次の仕様を元に算出してあります。
 後座高380mm/前座高440mm/座幅320mm/バックサポート高ロータイプ340mm/フットサポート長375mm/24インチスピナジーLXLホイール/ホイールスプーク/ホイール4インチPUキャスト/車軸位置30mm/ハンドリムアルミ製ツメ間10mm/フットサポートTSSIV/Mタックルブレーキ/その他オプションなし
- ※6 座奥行380mmの設定です。
 座奥行、車軸位置の設定により、5mm程度寸法が変わる場合がございます。

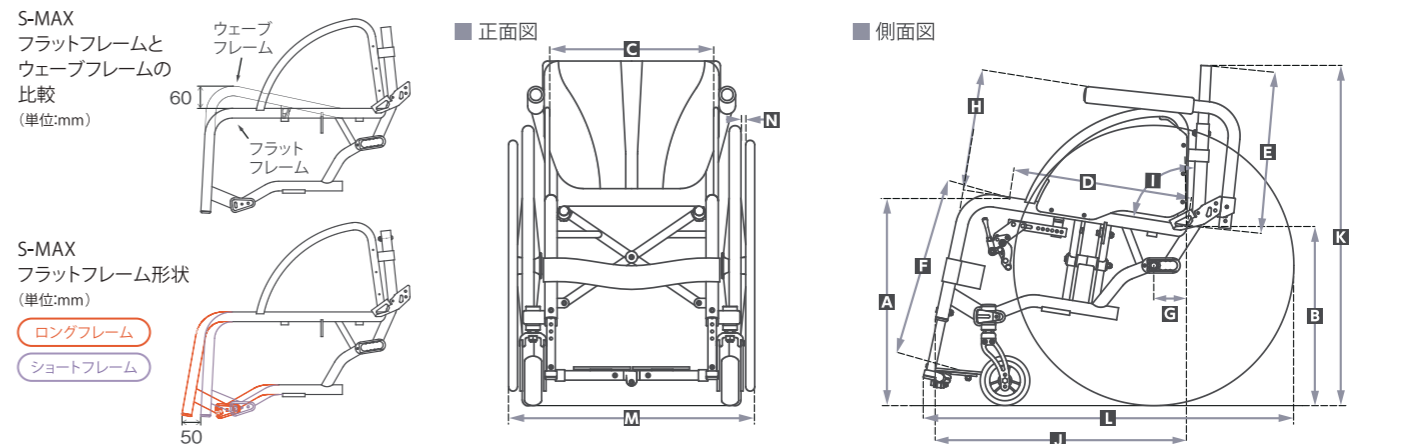



写真はオプション装着車です。フレームカラー：サテンレッド



フレームカラー：ライトブルーフレック

メーカー希望小売価格 **¥ 204,000** ~ (非課税)

スポーティー&シャープ

座面より反り上がったフレームワークは、移乗の際にプッシュアップとしても利用出来ます。片側20mmインセットしたレッグパイプがスタイリッシュさを演出。調整機能を必要最小限に抑えて軽量化を実現しました。

専用発注書有 Made in Japan

※ 詳しい仕様やオプション等につきましては、**専用発注書**でご確認下さい。
 ※ 製品の改良や品質向上のため、仕様等変わる場合がございます。

S-MAX WAVE FRAME

エス・マックス ウェーブフレーム

- ロングフレーム ■ ショートフレーム ■ 重量:10.5kg~ ■ 折り畳み車
- キャンバー2度選択可能 ■ フレームパイプサイズφ26
- セミアジャスタブル ■ 障害者総合支援法：モジュラー式対応



- 折り畳み時は285mm
オプションによっては285mmにならない場合がございます。
- ウェーブフレーム
フレームワーク座面より60mmの高さに設定
- レッグパイプをインセットしたデザイン

S-MAX WAVE FRAME

仕様諸元 (単位: mm)

A 前座高 ^{※2}		B 後座高														
		24インチ								22インチ						
		360		380		400		420		345		365		385		405
		ショート	ロング	ショート	ロング	ショート	ロング	ショート	ロング	ショート	ロング	ショート	ロング	ショート	ロング	
390	4インチ	○	-	-	-	-	-	-	-	○	-	-	-	-	-	-
	5インチ	×	-	-	-	-	-	-	-	×	-	-	-	-	-	-
	Frog Legs	×	-	-	-	-	-	-	-	×	-	-	-	-	-	-
	TSS	×	-	-	-	-	-	-	-	×	-	-	-	-	-	-
400	4インチ	○	-	-	-	-	-	-	-	○	-	-	-	-	-	-
	5インチ	×	-	-	-	-	-	-	-	×	-	-	-	-	-	-
	Frog Legs	×	-	-	-	-	-	-	-	×	-	-	-	-	-	-
	TSS	×	-	-	-	-	-	-	-	×	-	-	-	-	-	-
410	4インチ	○	-	○	○	-	-	-	-	○	-	○	○	-	-	-
	5インチ	×	-	×	×	-	-	-	-	×	-	×	×	-	-	-
	Frog Legs	○ ^{※1}	-	×	×	-	-	-	-	○ ^{※1}	-	×	×	-	-	-
	TSS	○	-	×	○	-	-	-	-	○	-	×	○	-	-	-
420	4インチ	○	-	○	○	-	-	-	-	○	-	○	○	-	-	-
	5インチ	○ ^{※1}	-	×	×	-	-	-	-	○ ^{※1}	-	×	×	-	-	-
	Frog Legs	○	-	○	○	-	-	-	-	○	-	○	○	-	-	-
	TSS	○	-	×	○	-	-	-	-	○	-	×	○	-	-	-
430	4インチ	○	-	○	○	○	○	-	-	○	-	○	○	○	○	-
	5インチ	○ ^{※1}	-	○ ^{※1}	○	×	×	-	-	○ ^{※1}	-	○ ^{※1}	○	×	×	-
	Frog Legs	○	-	○ ^{※1}	○	○	○	-	-	○	-	○ ^{※1}	○	○	○	-
	TSS	○	-	○	○	×	×	-	-	○	-	○	○	×	×	-
440	4インチ	-	-	○	○	○	○	-	-	-	-	○	○	○	○	-
	5インチ	-	-	○	○	×	×	-	-	-	-	○	○	×	×	-
	Frog Legs	-	-	○	○	○	○	-	-	-	-	○	○	○	○	-
	TSS	-	-	○	○	○	○	-	-	-	-	○	○	○	○	-
450	4インチ	-	-	○	○	○	○	-	-	-	-	○	○	○	○	○
	5インチ	-	-	○	○	○ ^{※1}	○	-	-	-	-	○	○	○ ^{※1}	○	×
	Frog Legs	-	-	○	○	○ ^{※1}	○	-	-	-	-	○	○	○ ^{※1}	○	○
	TSS	-	-	○	○	○	○	-	-	-	-	○	○	○	○	×
460	4インチ	-	-	-	-	○	○	-	-	-	-	-	-	○	○	○
	5インチ	-	-	-	-	○	○	-	-	-	-	-	-	○	○	×
	Frog Legs	-	-	-	-	○	○	-	-	-	-	-	-	○	○	○
	TSS	-	-	-	-	○	○	-	-	-	-	-	-	○	○	○
470	4インチ	-	-	-	-	○	○	-	-	-	-	-	-	○	○	○
	5インチ	-	-	-	-	○	○	-	-	-	-	-	-	○	○	○
	Frog Legs	-	-	-	-	○	○	-	-	-	-	-	-	○	○	○
	TSS	-	-	-	-	○	○	-	-	-	-	-	-	○	○	○
480	4インチ	-	-	-	-	-	-	-	-	-	-	-	-	-	-	○
	5インチ	-	-	-	-	-	-	-	-	-	-	-	-	-	-	○
	Frog Legs	-	-	-	-	-	-	-	-	-	-	-	-	-	-	○
	TSS	-	-	-	-	-	-	-	-	-	-	-	-	-	-	○
490	4インチ	-	-	-	-	-	-	-	-	-	-	-	-	-	-	○
	5インチ	-	-	-	-	-	-	-	-	-	-	-	-	-	-	○
	Frog Legs	-	-	-	-	-	-	-	-	-	-	-	-	-	-	○
	TSS	-	-	-	-	-	-	-	-	-	-	-	-	-	-	○

C 座幅	300・320・340・360・380・400・420 から選択
D 座奥行	340・360・380・400・420 から選択
E バックサポート高	ロータイプ 300~370/ハイタイプ 380~450
F フットサポート長 ^{※3}	ハイマウントステップ 200~320 専用部品の対応で同梱出荷 その他のステップ 330・345・360・375・390・405・420・435
G 車軸位置	30・40・50・60・70/0(オプションキット)
H ストレートアームサポート高 ^{※4}	3Dカーボンアームサポート 250~290 (10ピッチ) アルミアームサポート 260~290 (10ピッチ)
I バックサポート角度	84°
J フレーム長	ロング520 ショート490
K 全高 ^{※5}	740
L 全長 ^{※5}	ロング835 ショート785
M 全幅 ^{※5}	505
N ハンドリム間隔	5・10・15・20・25
キャンパー	2° 選択可能
フレーム種類	ショート/ロング
O プッシュアップユニット	60

- ※1 TSS(フットサポート)の設定不可です。
- ※2 TSSの項目が×の場合は、キャストサイズに関係なく、設定不可です。
- ※3 前座高により長さが確保できない場合がございます。
- ※4 ホイールサイズ、後座高の設定により設定できない場合がございます。
- ※5 次の仕様を元に算出してあります。
後座高380mm/前座高440mm/座幅320mm/バックサポート高ロータイプ340mm/フットサポート長375mm/24インチスピナジーLXLホイール/ホイールスプーク/ホイール4インチPUキャスト/車軸位置30mm/ハンドリムアルミ製ツメ間10mm/フットサポートTSSIV/Mタックルブレーキ/その他オプションなし
- ※6 座奥行380mmの設定です。
座奥行、車軸位置の設定により、5mm程度寸法が変わる場合がございます。

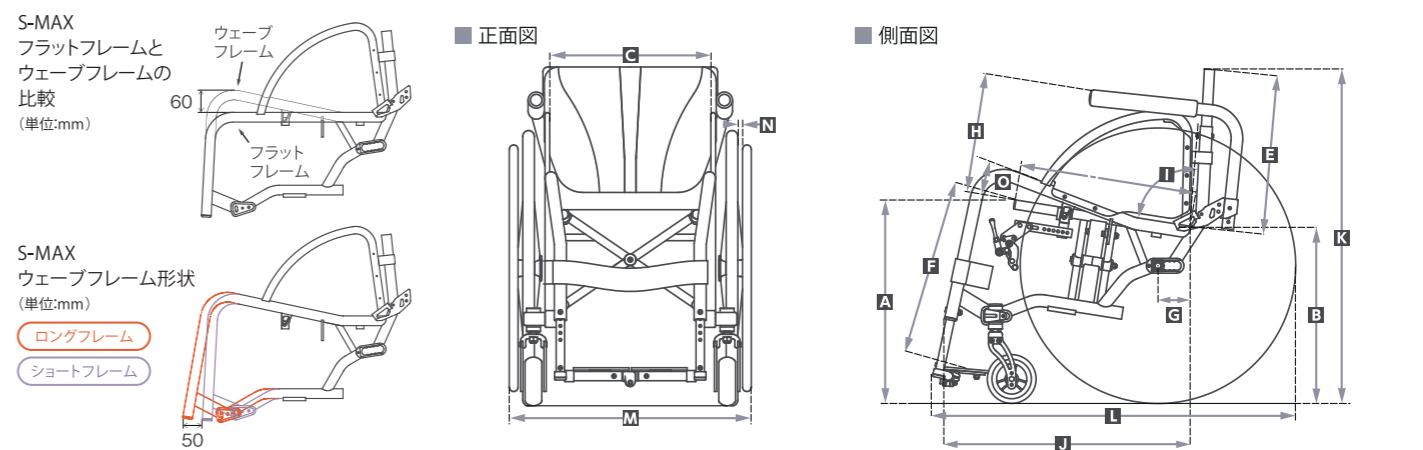

STANDARD LINE



写真はオプション装着車です。フレームカラー：MPレッド



NEW A-MAXII

イー・マックス ツゥー

- ロングフレーム ■ ショートフレーム ■ 重量:11.2kg~ ■ 折り畳み車
- フルアジャスタブル ■ フレームパイプサイズφ26
- 障害者総合支援法:モジュラー式対応

メーカー希望小売価格 **¥ 182,000** ~ (非課税)

フルアジャスタブル

車軸位置(後座高)が可変できるアジャスタブル機能を装備。デザイン、コストパフォーマンスも魅力的な1台に仕上げました。初めての車いす購入や、身体状況が安定しないユーザーにお勧めです。

専用発注書有 Made in Japan

※ 詳しい仕様やオプション等につきましては、**専用発注書**でご確認下さい。
 ※ 製品の改良や品質向上のため、仕様等変わる場合がございます。

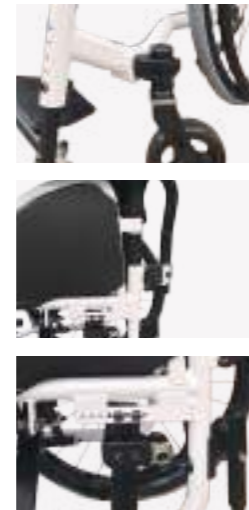

- **キャスト部**
溶接式に変更し、強度アップと軽量化
- **バックサポート角**
88度に設定。骨盤を支えつつも、背中が押され過ぎず漕ぎやすい姿勢を取りやすくしました。
- **アジャスタブルユニット**
軽量化と取付方法の改善で、全幅をよりコンパクトにすることが可能に。

A-MAXII

仕様諸元 (単位: mm)

A 前座高 ※1 ※2	B 後座高 ※1 ※2																
	24インチ								22インチ								
	360		380		400		420		345		365		385		405		
	ショート	ロング	ショート	ロング	ショート	ロング	ショート	ロング	ショート	ロング	ショート	ロング	ショート	ロング	ショート	ロング	
400	4インチ	○	○	×	×	×	×	×	×	○	○	○	○	×	×	×	×
	5インチ	×	×	×	×	×	×	×	×	×	×	×	×	×	×	×	×
	6インチ	×	×	×	×	×	×	×	×	×	×	×	×	×	×	×	×
410	4インチ	○	○	○	○	×	×	×	×	×	×	○	○	○	○	×	×
	5インチ	×	×	×	×	×	×	×	×	×	×	×	×	×	×	×	×
	6インチ	×	×	×	×	×	×	×	×	×	×	×	×	×	×	×	×
420	4インチ	○	○	○	○	×	×	×	×	×	×	○	○	○	○	×	×
	5インチ	○	○	○※5	○※5	×	×	×	×	×	×	○	○	○※5	○※5	×	×
	6インチ	×	×	×	×	×	×	×	×	×	×	×	×	×	×	×	×
430	4インチ	×	×	○	○	○	○	×	×	×	×	×	×	○	○	○	○
	5インチ	×	×	○	○	○※5	○※5	×	×	×	×	×	×	○	○	○※5	○※5
	6インチ	×	×	×	×	×	×	×	×	×	×	×	×	×	×	×	×
440	4インチ	×	×	○	○	○	○	×	×	×	×	×	×	○	○	○	○
	5インチ	×	×	○	○	○※5	○※5	×	×	×	×	×	×	○	○	○※5	○※5
	6インチ	×	×	○※5	○※5	○※5	○※5	×	×	×	×	×	×	○※5	○※5	○※5	○※5
450	4インチ	×	×	×	×	○	○	○	○	×	×	×	×	×	×	○	○
	5インチ	×	×	×	×	○	○	○※5	○※5	×	×	×	×	×	×	○	○
	6インチ	×	×	×	×	○※5	○※5	○※5	○※5	×	×	×	×	×	×	○※5	○※5
460	4インチ	×	×	×	×	○	○	○	○	×	×	×	×	×	×	×	×
	5インチ	×	×	×	×	○	○	○※5	○※5	×	×	×	×	×	×	○	○
	6インチ	×	×	×	×	○※5	○※5	○※5	○※5	×	×	×	×	×	×	○※5	○※5

C 座幅	300・320・340・360・380・400・420 から選択
D 座奥行	340・360・380・400・420 から選択
E バックサポート高	ロータイプ 280~350 / ハイタイプ 360~430
F フットサポート長 ※3	ハイマウントステップ 200~320 専用部品の対応で同梱出荷 その他のステップ 330・345・360・375・390・405・420・435
G 車軸位置	20・30・40・50・60・70
H ストレートアームサポート高 ※4	3Dカーボンアームサポート 250~290 (10ピッチ) アルミアームサポート 260~290 (10ピッチ)
I バックサポート角度	88°
J フレーム長	ロング 530 / ショート 470
K 全高 ※5	770
L 全長 ※5	820
M 全幅 ※5	525
N ハンドリム間隔	5・10・15・20・25
キャンパー	設定不可
フレーム種類	ショート / ロング

- ※1 座奥行380mmの設定です。
- ※2 座奥行、車軸位置の設定により、5mm程度寸法が変わる場合がございます。
- ※3 前座高により長さが確保できない場合がございます。
- ※4 ホイールサイズ、後座高の設定により設定できない場合がございます。
- ※5 TSSフットサポートの設定はできません。
- ※6 次の仕様を元に算出してあります。
 後座高380mm/前座高440mm/座幅320mm/
 バックサポート高ロータイプ340mm/
 フットサポート長375mm/
 24インチスピナジールXLホイール/
 ホイールスポーク/ホイール4インチPUキャスト/
 車軸位置30mm/ハンドリムアルミ製ツメ間10mm/
 フットサポートTSSIV/Mタックルブレーキ/
 その他オプションなし

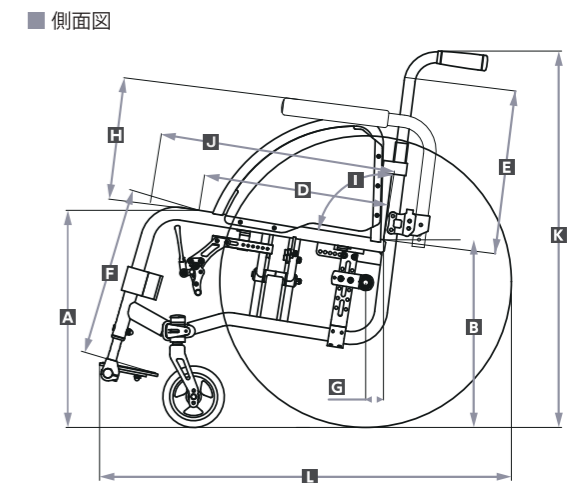
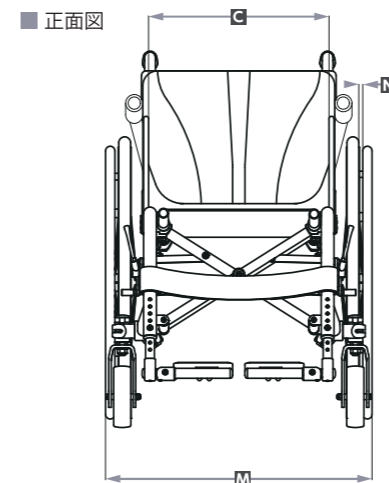



NEW A-MAXII SWING

イー・マックス ツー スイング

- ロングフレーム ■ 重量:11.5kg~ ■ 折り畳み車
- フルアジャスタブル ■ フレームパイプサイズφ26 ■ スイングユニット
- 障害者総合支援法:モジュラー式対応

メーカー希望小売価格 **¥ 203,000** ~ (非課税)

フルアジャスタブル

車軸位置(後座高)が可変できるアジャスタブル機能を装備。デザイン、コストパフォーマンスも魅力的な1台に仕上げました。スイングユニット装着で移乗をスムーズに。片マヒ、立位可、歩行可、移乗が厳しい重度ユーザーにもお勧めです。

専用発注書有 Made in Japan

※ 詳しい仕様やオプション等につきましては、**専用発注書**でご確認下さい。
 ※ 製品の改良や品質向上のため、仕様等変わる場合がございます。



● **キャスト部**
 溶接式に変更し、強度アップと軽量化

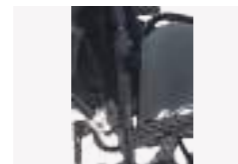

● **バックサポート角**
 88度に設定。骨盤を支えつつも、背中が押され過ぎず漕ぎやすい姿勢を取りやすくしました。



● **スイングユニット**
 スイングアウト・イン、取り外しが可能

A-MAXII SWING

仕様諸元 (単位: mm)

A 前座高 ※1 ※2	B 後座高 ※1 ※2								
	24インチ				22インチ				
	360	380	400	420	345	365	385	405	
400	4インチ	○	○	○	×	○	○	○	×
	5インチ	○	○	○	×	○	○	○	×
	6インチ	×	×	×	×	×	×	×	×
410	4インチ	○	○	○	×	○	○	○	×
	5インチ	○	○	○	×	○	○	○	×
	6インチ	×	×	×	×	×	×	×	×
420	4インチ	○	○	○	○	×	○	○	○
	5インチ	○	○	○	○	×	○	○	○
	6インチ	○	○	○	○	×	○	○	○
430	4インチ	×	○	○	○	×	○	○	○
	5インチ	×	○	○	○	×	○	○	○
	6インチ	×	○	○	○	×	○	○	○
440	4インチ	×	×	×	×	×	×	×	×
	5インチ	×	○	○	○	×	×	○	○
	6インチ	×	○	○	○	×	×	○	○
450	4インチ	×	×	×	×	×	×	×	×
	5インチ	×	×	○	○	×	×	○	○
	6インチ	×	×	○	○	×	×	○	○
460	4インチ	×	×	×	×	×	×	×	×
	5インチ	×	×	×	×	×	×	×	×
	6インチ	×	×	○	○	×	×	○	○

C 座幅	300・320・340・360・380・400・420 から選択
D 座奥行 ※6	340・360・380・400・420 から選択
E バックサポート高	ロータイプ 280~350 / ハイタイプ 360~430
F フットサポート長 ※3	ハイマウントステップ 200~320 専用部品の対応で同梱出荷 その他のステップ 330・345・360・375・390・405・420・435
G 車軸位置	20・30・40・50・60・70
H ストレートアームサポート高 ※4	3Dカーボンアームサポート 250~290 (10ピッチ) アルミアームサポート 260~290 (10ピッチ)
I バックサポート角度	88°
J フレーム長	ロング 540
K 全高 ※5	770
L 全長 ※5	820
M 全幅 ※5	525
N ハンドリム間隔	5・10・15・20・25
キャンパー	設定不可
フレーム種類	ロング

※1 座奥行380mmの設定です。
 ※2 座奥行、車軸位置の設定により、5mm程度寸法が変わる場合がございます。
 ※3 前座高により長さが確保できない場合がございます。
 ※4 ホイールサイズ、後座高の設定により設定できない場合がございます。
 ※5 次の仕様を元に算出しています。
 後座高380mm/前座高440mm/座幅320mm/
 バックサポート高ロータイプ340mm/
 フットサポート長375mm/
 24インチスピナジーLXLホイール/
 ホイールスポーク/ホイール4インチPUキャスト/
 車軸位置30mm/ハンドリムアルミ製ツメ間10mm/
 フットサポートセパレート/Mタックルブレーキ/
 その他オプションなし
 ※6 座奥行420mmを選択した場合スイングインの機能で干渉が発生します。
 注意 ●TSS等ジョイントステップは一切選択はできません。

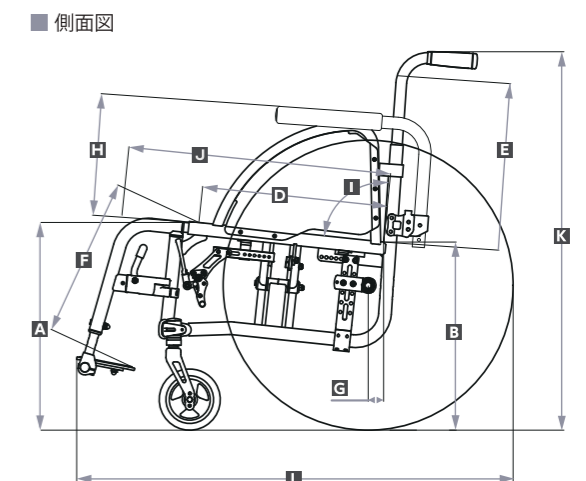
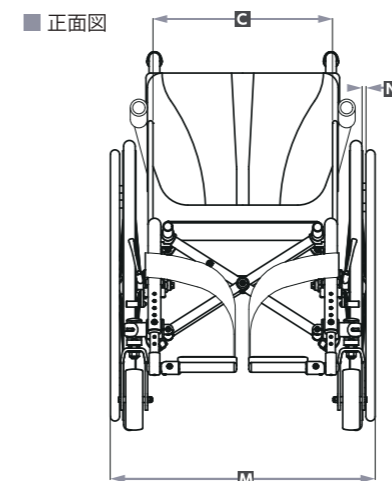

STANDARD LINE

SEAT WIDTH 座幅について

MPシリーズ現行モデル（E-MAX/K-MAX/H-MAX/S-MAX/A-MAX/A-MAXswing）の座幅は3D樹脂成型サイドガードが基本となります。下の図では座幅340mm幅の車椅子の側板を変更した場合の寸法を記載しました。*C-MAXについては専用発注書をご確認ください。

3D樹脂成型サイドガード	布側板	カーボンプレート	3Dカーボンフェンダー
340	約320	約360	約380
標準	価格は専用発注書をご確認ください。		
(例) サイドガードパイプ内々340mm	3D樹脂成型サイドガードにくらべ座幅が一番狭い箇所で座幅が約20mm狭くなります *E-MAX取付不可	3D樹脂成型サイドガードにくらべ座幅が一番狭い箇所で座幅が約20mm広くなります *車種により形状は異なります。	3D樹脂成型サイドガードにくらべ座幅が一番狭い箇所で座幅が約30~40mm広くなります *E-MAX、C-MAX、S-MAXウェーブ・フラット、H-MAXウェーブ・フラットのみ取り付け可能
バックサポート高、ロータイプ・ハイタイプの選択が可能	装着の際はバックサポート高、ハイタイプ（380mm~450mm）は選択できません		

■ 座幅早見表

3D樹脂成型サイドガードの座幅	布側板	カーボンプレート	3Dカーボンフェンダー
300	280	320	340
320	300	340	360
340（上記図寸法）	320	360	380
360	340	380	400
380	360	400	420
400	380	420	440
420	400	440	460

SEAT 座シートについて

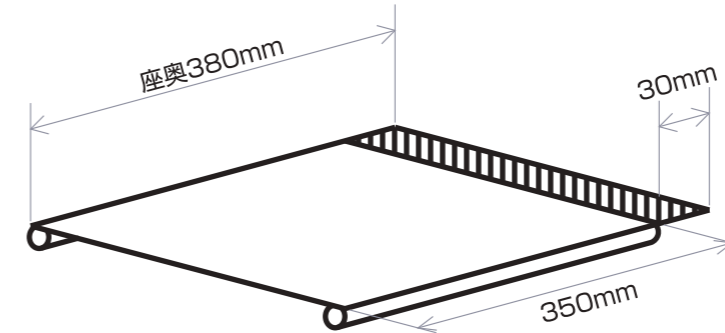

座シートの座奥とシートの寸法
(例) 図は380の奥行きを選択した場合になります。

座シートの奥行きに対し30mmの空間を設けています。シートのごわつきを抑えスムーズに車いすを開閉出来る様に設計を行いました。

MP FEATURE MPシリーズの特徴

フォールディングフレーム採用



エックスフレームは実績を重ねた、シングル・ダブルをさらに改良しました。フレーム下側の固定方法を貫通ボルトにしており、万が一エックスフレームが破損しても外れ落ちにくいよう“安全性”にも配慮しています。

MPフォーク



機能とデザインを一押し、新型MPフォークを採用しました。フォークの内寸を45mmの水平とすることで、全ての前座高条件で幅広のキャストが装着可能となりました。また回転側の偏芯量を見直したことで、フォークのバタつきが大幅に軽減し、安定した走行性能を実現しています。

3Dキャストシステム



まっすぐ走るといえることは、車いすの基本性能のひとつといえます。しかし、ユーザーの体型の変化・使用年数等により、直進性の低下がおきます。それを簡単に修正できるよう、スマートキャストシステムの設計を見直しました。キャストベアリング挿入部を外径に対して傾けて加工。キャストケースをクランプ内で左右に回転させることで、トーイン・トーアウトの調整が可能となりました。

バックサポート



フレームのバックサポートパイプを従来のラウンド形状から、あえてストレート形状に変更しました。その恩恵としてロータイプでも押し手の中間出しが可能となったり、ハードバックの取付を容易にしています。また、オプションのインナーパイプ（押し手）は5°と10°後方曲げが選択可能です。
*バックサポート高ハイタイプのみ

プラスポケット



プラスポケット標準装備
縦180mm×幅120mm×マチ80mm
*磁気の影響を受ける物は、ポケットには、入れないでください。
(ポケットのホックには磁石を使用しています。クレジットカードなどは使用できなくなる可能性がありますので、ご注意ください。)

K-MAX

ケイ・マックス
ジェイダブリュエックス ワンプラス
ジェイダブリュエックス ツー

■ ロングフレーム ■ ショートフレーム ■ 障害者総合支援法：モジュラー式対応

JWX-1 PLUS



電動走行距離 **JWX-1 PLUS**
ニッケル水素バッテリー 15km | リチウムイオンバッテリー 27km

JWX2



電動走行距離 **JWX2**
ニッケル水素バッテリー 20km | リチウムイオンバッテリー 36km

メーカー希望小売価格 価格は専用発注書でご確認下さい。 電動モデル専用フレームになります。

6km/h仕様選択可 (ただしJWX-1PLUS+ は6インチスーパーキャストの選択が条件となります)

専用発注書有 Made in Japan

※ 詳しい仕様やオプション等につきましては、**専用発注書**でご確認下さい。
※ 製品の改良や品質向上のため、仕様等変わる場合がございます。

JWX-1 PLUS



● ジョイスティック自走行操作部
操作レバーの豊富なバリエーション

①ジョイスティック コの字型 ②ジョイスティック 細長型 ③ジョイスティック T型 ④ジョイスティック 丸型 ⑤小型ノブ 依型 (素材：ゴムスポンジ) ⑥小型ノブ お椀型 (素材：ゴム)



● ステッキホルダー



● ソフトコーティングハンドリム



● 介助用ブレーキセット
セット内容：ブレーキレバー、ドラムブレーキ



● JWX-1 PLUS+用 カラーキャップ
(左右2枚セット)

①サックスブルー ②ブラックマイカ ③ホワイトパール
④シャンパンゴールド ⑤ストームシルバー ⑥レッド/パールマイカ
⑦ビビッドオレンジ ⑧チョコミント ⑨キュービッドピンク

JWX-2



● バッテリー取付ラケット
一体型 分離型



● ホイールキャップ
黒ベース×アルミ色 銀ベース×白色 黒ベース×白色

NEW

A-MAXII

エー・マックス ツー
ジェイダブリュエックス ワンプラス
ジェイダブリュエックス ツー

■ ロングフレーム ■ ショートフレーム ■ 障害者総合支援法：モジュラー式対応

JWX-1 PLUS



電動走行距離 **JWX-1 PLUS**
ニッケル水素バッテリー 15km | リチウムイオンバッテリー 27km

JWX2



電動走行距離 **JWX2**
ニッケル水素バッテリー 20km | リチウムイオンバッテリー 36km

※転倒防止は標準で付きます。

メーカー希望小売価格 価格は専用発注書でご確認下さい。 電動モデル専用フレームになります。

6km/h仕様選択可 (ただしJWX-1PLUS+ は6インチスーパーキャストの選択が条件となります)

NEW

A-MAXII

エー・マックス ツー
スイング ジェイダブリュエックス ワンプラス
スイング ジェイダブリュエックス ツー

■ ロングフレーム ■ 障害者総合支援法：モジュラー式対応

SWING JWX-1 PLUS



電動走行距離 **JWX-1 PLUS**
ニッケル水素バッテリー 15km | リチウムイオンバッテリー 27km

SWING JWX2



電動走行距離 **JWX2**
ニッケル水素バッテリー 20km | リチウムイオンバッテリー 36km

※転倒防止は標準で付きます。

メーカー希望小売価格 価格は専用発注書でご確認下さい。 電動モデル専用フレームになります。

6km/h仕様選択可 (ただしJWX-1PLUS+ は6インチスーパーキャストの選択が条件となります)

専用発注書有 Made in Japan

※ 詳しい仕様やオプション等につきましては、**専用発注書**でご確認下さい。
※ 製品の改良や品質向上のため、仕様等変わる場合がございます。

NEW DT FRAME

挑戦

自分の可能性はどのくらいだろうか？
ついつい「ここまでか」と自らその扉を閉じてしまう。
しかし、新しい自分に出会うため挑戦続けるアスリートがいる。

「最大限のパフォーマンス」

我々が目指す車いす。
彼らとともに歩み、一人ひとりの可能性を広げるため
挑戦を続ける車いすメーカーに我々はなりたい。

 MATSUNAGA



「DT」は車いすバスケットボール日本代表候補 土子大輔選手の協力を得て完成しました。

SPORTS LINE

B-MAX DT

ビー・マックス
ディーティール

■バスケットボール用

メインパイプφ50を採用し車軸受けをクランプ方式から溶接方式に変更。
セミリジットの武器であるしなりはそのままに剛性UPを実現。カーブでの
セミリジットならではのしなりでトップスピードでのターンが可能に。

TYPE
DT **DT 1** セミリジット 1/2シャフト
DT 2 1/2ホイールレス

TYPE
DTR **DT 1R** セミリジット 5/8シャフト
DT 2R 5/8ホイールレス

価格は専用発注書をご確認ください。



B-MAX DT1R

B-MAX DTX

ビー・マックス
ディーティールエックス

■バスケットボール用

メインパイプφ50を採用し車軸受けをクランプ方式から溶接方式に変更。
フルリジットにすることにより車両の軽量化を実現しました。軽量化重視の
1/2シャフトと剛性重視の5/8シャフトの2種類をご用意しました。



B-MAX DTX1

TYPE
DTX **DTX 1** フルリジット 1/2シャフト
DTX 2 1/2ホイールレス

TYPE
DTXR **DTX 1R** フルリジット 5/8シャフト
DTX 2R 5/8ホイールレス

価格は専用発注書をご確認ください。

B-MAX TK

ビー・マックス
ティーケイ

■ バスケットボール用

「しなり」から生まれる
高い旋回性能と操作性

「B-MAX TK」のセミアジャストモデルは上下分割式

車軸前後位置、フットサポート位置、車輪外出し寸法を調整することが可能です。車椅子の購入後にご自身の身体と操作性の好みに合わせて最適のポジションにカスタマイズできます。



B-MAX TK

スピナジー標準 / ホイールレス

価格は専用発注書をご確認ください。

TK POINT



01 上下分割式モデル

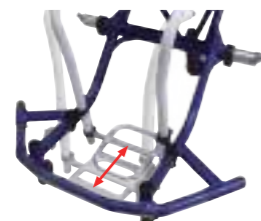

02 フットサポート位置調整



03 車軸位置調整



04 車輪外出し寸法調整



リジッドフレーム



セミリジッドフレーム

微妙にフレームの「しなり」が生まれることにより、タイヤが床面をしっかりと捉え、思い描いたコーナリングの実現が期待できます。ターンをするプレーが多いローポインターなどにおすすめです。



ラチェット式 ストラップセット

¥18,200 参考価格(非課税)

競技用車椅子に取り付けがっちり身体を固定。



リストバンド

¥1,200 参考価格(非課税)

B-MAX AJ

ビー・マックス
エージェイ

■ バスケットボール用

多彩な調整機能で
あなたのポジションが見つかる

「B-MAX AJ」はフルジャストモデル。

前座高、後座高、背フレーム角度、車軸位置など幅広く調整ができるため、自分にとって最適なポジションがまだ決まっていない方にお勧めです。ビギナーからベテランまで使え、クラブチームや施設等での備品としても最適です。



B-MAX AJ

スピナジー標準 / ホイールレス

価格は専用発注書をご確認ください。

AJ POINT



01 座面高調整



02 座フレーム角度調整



03 背フレーム角度調整



04 背フレーム高さ調整



05 フットサポート位置調整



06 車軸位置調整



07 車輪外出し寸法調整



08 リアキャスター高さ調整

松永製作所は、日本車いすバスケットボール代表チームのオフィシャルサポーターです。
イギリス車いすバスケットボール代表チームのオフィシャルサプライヤーです。

SPORTS LINE

T-MAX

ティール・マックス
ティーカー / エージェイ
■ テニス用



ADJUST

世界と戦うプレーヤーも愛用しているT-MAX！
コート上でのポテンシャルを最大限に引き出します！

T-MAX TK 軽量

スピナジー標準 / ホイールレス 価格は専用発注書をご確認ください。

T-MAX AJ 軽量

スピナジー標準 / ホイールレス 価格は専用発注書をご確認ください。

TRY-PO

トライ・ポ
トライ・ポ キッズ
■ スポーツ入門車



トライスポーツを略してトライポ、スポーツ入門モデルとして登場！

フレームカラーは、MPホワイト・MPレッド・MPイエロー・MPブルー・MPブラックから選べます。カラーサンプルのページを参照下さい。
車いすバスケットボール・車いすテニス等にご利用頂けます。

TRY-PO

スピナジー標準
¥ 308,000～ メーカー希望
小売価格

TRY-PO KIDS

スピナジー標準
¥ 308,000～ メーカー希望
小売価格

※ホイールはスピナジーSPOX SPORT（赤）が標準装備となります。

F-MAX

エフ・マックス
■ フェンシング用



車いすを固定した状態で競技を行う車いすフェンシング。

攻撃時には伸び、防御時にはたたむフェンシング特有の上半身を激しく動かす動作にも対応。体を支えるアームサポートも選手の体に合わせて設定出来ます。

F-MAX

スピナジー標準
¥ 495,000～ メーカー希望
小売価格

松永製作所は、日本パラバドミントン連盟のオフィシャルサプライヤーです。

U-MAX

ユー・マックス
ティーカー / エージェイ
■ バドミントン用

JPBF OFFICIAL SUPPLIER



バドミントン・羽球・うきゅう・U-MAX！

実際にプレーする選手の意見を最大限に反映したU-MAX。当社が得意とする、細かい設定を可能にしたアジャスタブルシステムに加え、バド特有の動きである前後の動きを重視して開発しました。乗り比べれば違いが分かる！

U-MAX TK 軽量

スピナジー標準 / ホイールレス 価格は専用発注書をご確認ください。

U-MAX AJ 軽量

スピナジー標準 / ホイールレス 価格は専用発注書をご確認ください。

Y-MAX

ワイ・マックス
エージェイ
■ ソフトボール用



アスファルト上でのプレーを想定し、野外専用のタイヤとキャスターを標準装備しました。フレームワークも守備、バッティングを考えた構造を採用しプレーヤーのポテンシャルを最大限に引き出します。

Y-MAX AJ

スピナジー標準 / ホイールレス 価格は専用発注書をご確認ください。

NEW TRY-PO AJ

トライ・ポ
エージェイ



TRY-PO AJ はフルジャストモデル。
多彩な調整機能であなたのポジションが見つかる。

前座高、後座高、背フレーム角度、車軸位置など幅広く調整ができるため、自分にとって最適なポジションがまだ決まっていない方にお勧めです。ビギナーからベテランまで使え、クラブチームや施設等での備品としても最適です。

TRY-PO AJ

スピナジー標準 / ホイールレス 価格は専用発注書をご確認ください。

FRAM COLOR



こちらのQRコードよりフレームカラーが
ご確認いただけます。(2021年12月より)

MP FRAM COLOR MP 専用フレームカラー 標準色 8色 ・ 特別色 33色

標準色 (パウダーコート)



MFTS-301 MPホワイト



MFTS-302 MPブラック



MFTS-303 MPlレッド



MFTS-304 MPイエロー



MFTS-305 MPピンク



MFTS-306 MPブルー



MFTS-307 ライムグリーン



MFTS-308 MPガンメタリック

特色 A (パウダーコート) ¥12,000 up 参考価格 (非課税)



MFTS-309 マットホワイト



MFTS-310 マットブラック



MFTS-311 マットシルバー



MFTS-312 マットレッド



MFTS-313 マットイエロー



MFTS-314 マットピンク



MFTS-315 マットブルー



MFTS-316 コヨーテブラウン

※マットブラックは直射日光が当たった場合、多少青みがかった様に見えることがあります。

特色 B (パウダーコート) ¥18,000 up 参考価格 (非課税)

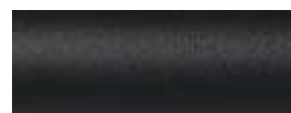

MFTS-317 ファインティックスブラック

※ファインティックスブラックを選択した場合、ステッカーは貼れなくなります。

特色 C (パウダーコート) ¥18,000 up 参考価格 (非課税)



MFTS-318 スパークル銅



MFTS-319 スパークルオレンジ



MFTS-320 スパークルレッド



MFTS-321 スパークルブルー



MFTS-322 スパークルスカイブルー

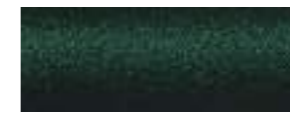

MFTS-323 スパークルグリーン



MFTS-324 スパークルシルバー



MFTS-325 スパークルライム

特色 D (パウダーコート) ¥30,000 up 参考価格 (非課税)



MFTS-326 パールホワイト



MFTS-327 キャンディラズベリー



MFTS-328 キャンディレッド



MFTS-329 キャンディブルー



MFTS-330 キャンディティール



MFTS-331 キャンディー銅



MFTS-332 レッドフレイク



MFTS-333 ライトブルーフレイク

■ パウダーコート (粉体塗装)

密着性に優れ質感と耐久性が高いため、一部の高級欧州車にも採用されています。また、液体の塗装と違い有害物質が少ないので、人体や環境にもやさしい塗装です。

サテンアルマイト ¥48,000 up 参考価格 (非課税)

カラーアルマイトは部位によって多少の色ムラが発生いたします。

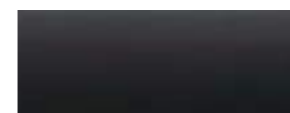

MYSH-701 サテンブラック



MYSH-702 サテンシルバー



MYSH-703 サテングレー



MYSH-704 サテンブラウン



MYSH-705 サテンレッド



MYSH-706 サテンブルー



MYSH-707 サテンゴールド



MYSH-708 サテンパープル

■ アルマイト (陽極酸化処理)

アルミニウムを陽極 (+極) で電解処理して人工的に酸化被膜 (アルミの酸化物) を生成させる表面処理のことです。

※印刷の為、実際の色と異なります。カラーサンプルをご参照ください。
※その他松永オーダーのカラーを選択の場合は別途見積りとなります。(全機種)

上記部品価格は新車購入時のオプション価格になります。
部品単体での購入の際はお問い合わせ下さい。

OPTION PARTS LIST

SPOKE WHEEL スポークホイール



28本スポークのブラックホイールを標準装備。
色々なフレーム色ともマッチしやすいホイールを採用しました。

22インチ (着脱式) **No.W-5** ブラック
24インチ (着脱式) **No.W-6** ブラック

3P.ACT 3スポーク.アクティブカーボンホイール



ワイヤーホイールに匹敵するウェイトとスポーティーな高圧WOタイヤに対応するために肉厚・カーボン組織の配置を力学的に最適化設計。一般成型時にありがちなボイドを極限に最小化し、軽量と信頼性強度確保を可能にした高度な内圧成型技術が生み出す高精度&グラマラスボディ。スポーク部には高弾性カーボン、周辺部には、高強度タイプのT700を特殊エポキシ樹脂でオリジナルリプリング化したものを使用。カーボン組織を守るため3Kカーボンクロスもさらに使用。また、300~400ミクロンのPU塗装にて丁寧なコーティングを施し、光沢質感とも最高の仕上がりに。

3P.act

24インチ **No.W-3** ブラック
¥120,000 up 参考価格 (非課税)

2022年2月頃より販売予定です

SPINERGY LXL スピナジー ライトエクストリームライト



ワイヤーホイールに匹敵するウェイトとスポーティーなホイールのスポークはステンレス等の金属が主流でしたが、繊維を導入した世界初のメーカーがSPINERGY社です。採用される合成繊維、ザイロンは防弾チョッキに採用される程有機系繊維の中では最高レベルの引張強度・弾性率を持ち、スポークに求められる強さは勿論、優れた振動吸収性を兼ね備えます。



24インチ **No.W-7BLL** ブラック ¥125,000 up 参考価格 (非課税)
25インチ **No.W-8BLL** ブラック ¥125,000 up 参考価格 (非課税)

No.W-7WL ホワイト ¥125,000 up 参考価格 (非課税)

No.W-7RL レッド ¥125,000 up 参考価格 (非課税)

※スピナジーホイール装着時は、スポークホイール装着時に比べフレームとタイヤ間が広がります。

SPINERGY SLX スピナジー スポーツライトエクストリーム (競技車専用)



ワイヤーホイールに匹敵するウェイトとスポーティーなホイールのスポークはステンレス等の金属が主流でしたが、繊維を導入した世界初のメーカーがSPINERGY社です。採用される合成繊維、ザイロンは防弾チョッキに採用される程有機系繊維の中では最高レベルの引張強度・弾性率を持ち、スポークに求められる強さは勿論、優れた振動吸収性を兼ね備えます。



24インチ / 25インチ / 26インチ / 27インチ
■ ブラック
オープン価格

※スピナジーホイール装着時は、スポークホイール装着時に比べフレームとタイヤ間が広がります。

QUICK RELEASE SHAFT

クイックリリースシャフト

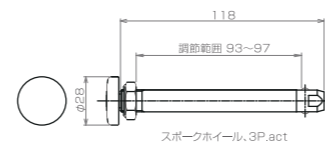

スポークホイール.3P.act

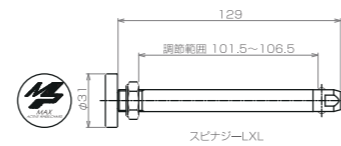

スピナジー-LXL

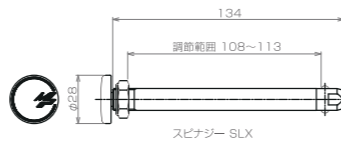

スピナジー SLX

TIRES タイヤ

商品名	サイズ・インチ	カラー			
IRC エクセレーサー	25-501 22インチ 外径 (560mm)	グレー No.T-2G	ブラック No.T-2BL		
	25-540 24インチ 外径 (595mm)	グレー No.T-3G	レッド No.T-3R	イエロー No.T-3Y	ブルー No.T-3B
	25-559 25インチ 外径 (615mm)	グレー No.T-7G	ブラック No.T-7BL		
IRC エクセレーサー クロス	32-540 24インチ 外径 (610mm)	グレー No.T-4G			
V-TRAK プリモ	25-501 22インチ 外径 (560mm)	グレー No.T-5G ¥4,000 up 参考価格 (非課税)	レッド No.T-5R ¥4,000 up 参考価格 (非課税)		
	25-540 24インチ 外径 (600mm)	グレー No.T-6G ¥4,000 up 参考価格 (非課税)	レッド No.T-6R ¥4,000 up 参考価格 (非課税)		
シュウルベ マラソンプラス	25-540 24インチ	ブラック T-8BL ¥17,600 up 参考価格 (非課税)			
	25-559 25インチ	ブラック T-9BL ¥17,600 up 参考価格 (非課税)			
NEW Shox オールラウンド	25-540 24インチ 外径 (593mm)	ブラック T-10BL ¥10,000 up 参考価格 (非課税)	NEW! ポリウレタン製ノーパンクタイヤ (スポークホイールのみ取付可能です)		

どんなシチュエーションにも応えられる充実のタイヤバリエーション。目的に合わせたセッティングが可能です。

PUSHRIMS ハンドリム、オーバルエイト24インチ



ハンドリム形状はフィット感と駆動効率が重要と考え、手のひらの接触面積と、握る、離す動作を繰り返し検証した結果、オーバル断面を8度傾斜させたMPオリジナル形状となりました。新感覚のフィット感を実現しました。 **No.H-4** ¥18,000 up 参考価格 (非課税) バイブ表面に製造上の加工跡が残る場合がございます。

PUSHRIMS ハンドリム

※ハンドリムの間隔5mm・10mm・15mm・20mm・25mm

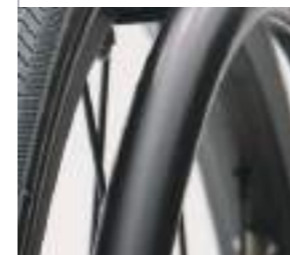

アルミ製 (黒)
No.H-1



ビニールコーティングアルミ製
No.H-2 ¥18,000 up
参考価格 (非課税)



チタン製
No.H-3 ¥18,000 up
参考価格 (非課税)



こぶグリップ
No.H-5 ¥19,360 up
参考価格 (非課税)
後付で取付出来るすべり止めカバー

上記部品価格は新車購入時のオプション価格になります。部品単体での購入の際はお問い合わせ下さい。

OPTION PARTS LIST

CAMBER キャンバー2°



No.A-1
¥12,000 up
参考価格 (非課税)

※A-MAX、A-MAXSwingは取付出来ません。
※JWX-1装着車は取付出来ません。
※JWX-2装着車は取付出来ません。

SHAFT 車軸0



¥8,000 up
参考価格 (非課税)

※H-MAX、S-MAX専用
※車軸0を選択の場合、
キャンバー2°は選択出来ません。

BRAKESTAYS ブレーキステー



Upper Stay
上付けステー
No.BS-1



Lower Stay
下付けステー
No.BS-2
¥6,000 up 参考価格 (非課税)

CASTER WHEELS キャスタ



4インチ レジンコア
105mm
No.C-R2



5インチ レジンコア
125mm
No.C-R3

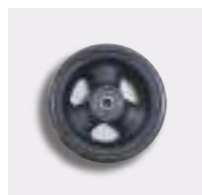

4インチ PUWキャスタ
105mm
No.C-P1



5インチ PUWキャスタ
125mm
No.C-P2



6インチ PUWキャスタ
150mm
No.C-P3

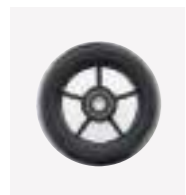

4インチ ソフトローラー
No.C-Y1
¥22,000 up
参考価格 (非課税)



5インチ ソフトローラー
No.C-Y2
¥22,000 up
参考価格 (非課税)

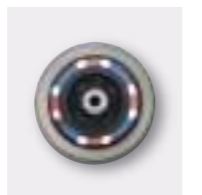

4インチ ライトニング
105mm
No.C-L1
¥10,000 up
参考価格 (非課税)



6インチ スーパーキャスタ
148mm
No.C-S3
¥20,000 up
参考価格 (非課税)

※機種によっては取り付け出来ないキャスタがございます。詳しくは専用発注書をご確認下さい。

CASTER FORKS キャスタフォーク



MPフォーク
No.F-M



フログレグスワイドフォーク
No.F-4

¥65,000 up 参考価格 (非課税)

※適合は各モデルの諸元表をご確認ください。
※4インチソフトローラーのみ取付可。

ショックアブソーバー内蔵型フロントフォーク。
従来のリジット型フロントフォークに比べて、衝撃・振動を大幅に軽減。ユーザーの体にかかる負担の軽減にもつながります。

BRAKES ブレーキ



シザーブレーキ
上付けのみ
No.B-Z1
¥15,000 up
参考価格 (非課税)

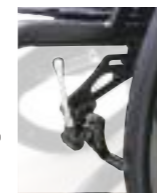

M-tackle
(M-タックル)
50mm
No.B-M1
75mm
No.B-M2

ストロークが短くタイヤのロックが確実。ガタツキも低減。

100mm
No.B-M3



FB-tackle
(FB-タックル)
100mm
No.B-F1

前方・後方どちらでもかけられる新設計ブレーキ。(カバー黒色)



50mm 100mm 150mm
延長 延長 延長

FBタックルブレーキ専用延長バー

50mm延長
No.B-31
1本 ¥2,000 up
参考価格 (非課税)

100mm延長
No.B-32
1本 ¥2,000 up
参考価格 (非課税)

150mm延長
No.B-33
1本 ¥2,000 up
参考価格 (非課税)



FBタックル (100mm)



押し手

FBタックル連動式キャリパーブレーキ

介助専用グリップと転倒防止またはティッピングバーのセットとなります。

- FBタックル連動式キャリパーブレーキ
- 押し手

No.TB-1

¥20,000 up 参考価格 (非課税)

対応車種: K-MAX・H-MAX・S-MAX・A-MAX II・A-MAX II Swing

FOOT BRAKES フットブレーキ



S-MAX専用フットブレーキ

No.UB-2

¥27,500 up 参考価格 (非課税)

※H-MAXは取付出来ません。
※転倒防止と同時装着の場合、
クリアランスが狭くなる
場合がございます。



A-MAX II、A-MAX IISwing 専用
フットブレーキ + 固定型転倒防止セット

No.UB-3

¥32,000 up 参考価格 (非課税)

※A-MAX II、A-MAX IISwingのみ取付けできます。
※転倒防止は固定型となり、収納できません。

FOOT PIPE フットパイプ



フットパイプ オープンタイプ
A-MAX IISwing 専用パーツ

フット長 230~300の範囲で調整が可能

¥15,000 up 参考価格 (非課税)

※脱着式となり、スイングイン・アウトが出来なくなります。

OPTION PARTS LIST

FOOT SUPPORT フットサポート

E-MAX・K-MAX・H-MAX・S-MAX・A-MAX・A-MAX SWING 専用



T.S.S.IV
No.FP-1

T.S.S.IIIからさらに進化を遂げたT.S.S.IVが誕生！好評であった、フットサポート角度可変機構はそのままに、完成度を高めるとともに軽量化を実現。さらにアッパーラベルもより滑りにくい素材に変更。長く愛用できる設計。



セバレートフットサポート
No.FP-2

フットサポートプレートが左右独立したタイプ。T.S.S.同様、角度可変機構を標準装備することで、最適なステップ角を提供。これにより、痙攣・痙せいを抑制。



アジャストフットサポート
No.FP-3

セバレートステップでは足が乗らない、ステップ幅が広い方が安心感がある、という方に最適。
※座幅によっては加工（カット）が必要です。



パイブジョイントフットサポート
No.FP-4

T.S.S.IVに比べ約65g軽量です。



クランプ式ハイマウントセバレートフットサポート
No.FP-5 ¥12,000 up 参考価格（非課税）

フットサポート長を短く設定できます。
※フット長200～300に調整可能。



クランプ式ハイマウントアジャストフットサポート
No.FP-6 ¥12,000 up 参考価格（非課税）

セバレートステップでは足が乗らない、ステップ幅が広い方が安心感がある、という方に最適。フットサポート長を短く設定できます。
※座幅によっては加工（カット）が必要です。



ポスト式ハイマウントセバレートフットサポート
No.FP-7 50mm ¥12,000 up 参考価格（非課税）
No.FP-8 100mm ¥12,000 up 参考価格（非課税）



ポスト式ハイマウントアジャストフットサポート
No.FP-9 50mm ¥12,000 up 参考価格（非課税）
No.FP-10 100mm ¥12,000 up 参考価格（非課税）

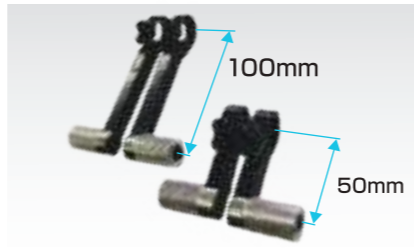

ポスト式ハイマウントステップ新発売
従来のハイマウントステップに比べ、ステップのクランプ位置を支点にステップ高さをUPするので、ステップ位置を自由に調整可能となりました。足を座シートの直下に下ろしたい方や、足が曲がらずフレームの前側にステップを掛けたい方にも対応可能となっております。サイズは100mmUPと50mmUPの2種類をご用意しました。

GRIP グリップ

H-MAX・S-MAX・A-MAX・A-MAX SWING 専用



ロータイプ R
¥6,000 up 参考価格（非課税）



ロータイプ 直角
¥6,000 up 参考価格（非課税）
※ロータイプ 300～370 10ピッチ



ハイトタイプ R 垂直
¥6,000 up 参考価格（非課税）



ハイトタイプ 直角 垂直
¥6,000 up 参考価格（非課税）
※ハイトタイプ 380～450 10ピッチ



ハイトタイプ R 5度曲げ
¥6,000 up 参考価格（非課税）



ハイトタイプ 直角 5度曲げ
¥6,000 up 参考価格（非課税）



ハイトタイプ R 10度曲げ
¥6,000 up 参考価格（非課税）



ハイトタイプ 直角 10度曲げ
¥6,000 up 参考価格（非課税）
※ハイトタイプ選択時カーボン側板・布側板・3Dカーボンフェンダーは取付不可となります。

ARM SUPPORT アームサポート



MATSUNAGA ORIGINAL

MATSUNAGA ORIGINAL ARM SUPPORT

3Dカーボンアームサポート

固定式
No.7 ¥30,000 up
参考価格（非課税）

跳ね上げ式
No.8 ¥30,000 up
参考価格（非課税）

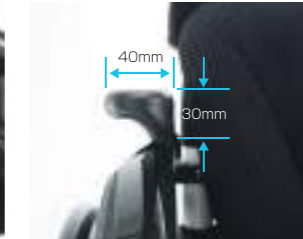

強度と軽量を両立させるカーボンボディはもちろん、新たにエラストマーチューブの採用で耐摩耗性を向上させました。アームサポート固定部は、ガタを防止する新形状とし、グリップ部分はフラット形状で使い勝手も追求しました。

STRAIGHT ARM SUPPORT ストレート アームサポート



アルミアームサポート

固定式
No.5 ¥20,000 up
参考価格（非課税）

跳ね上げ式
No.6 ¥20,000 up
参考価格（非課税）

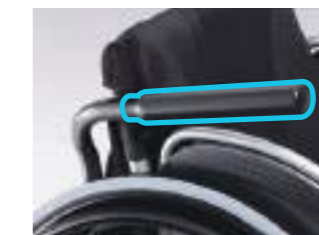

アームサポート保護カバー

同梱出荷
No.1 ¥3,000 up
参考価格（非課税）

取付出荷
No.2 ¥6,000 up
参考価格（非課税）

※サイドガード付きは取付不可。
※同梱で出荷した場合は、お客様自身での取付けとなります。

OPTION PARTS オプションパーツ



背折れ

No.1 ¥10,000 up
参考価格（非課税）

※バックサポート高は調整できません。
※バックサポート高370mm以下は選択できません。
※K-MAX、H-MAX、S-MAX、A-MAX、A-MAX Swingにはバックサポートロータイプは選択できません。



ドアローラー

No.1 ¥2,500 up
参考価格（非課税）

フットサポート先端に取り付けられたローラーが回転することで、扉を傷つけることなく開閉が可能。
※アジャストフットサポートには取付出来ません。



スタックホルダー

No.1 ¥15,000 up
参考価格（非課税）

K-MAX、H-MAX、S-MAX、A-MAX、A-MAX Swing
※転倒防止もしくはティッピングバーを選択している場合は、それぞれに6,000円upになります。



デラックスバックサポートクッション

No.1 ¥10,000 up
参考価格（非課税）



収納式転倒防止

No.1 ¥20,000 up
参考価格（非課税）

使用しない時は収納可能です。
K-MAX、H-MAX、S-MAX、A-MAX、A-MAX Swing
※写真はA-MAXになります。
※左右セットになります。



ティッピングバー

No.1 ¥9,000 up
参考価格（非課税）

転倒防止を選択した場合は、ティッピングバーは選択できません。
S-MAX、A-MAX、A-MAX Swing
※K-MAX、H-MAXは取付出来ません。

OPTION PARTS LIST



ストレッチベルト

80mm 幅 **No.1** ¥7,000 up 参考価格 (非課税)
 120mm 幅 **No.2** ¥8,000 up 参考価格 (非課税)
 ※長さ1500mm

伸縮する幅広ベルトです。姿勢を保持する為の補助等使い方は様々です。



ストレッチレッグカバー

No.1 ¥4,000 up 参考価格 (非課税)

車いすのフレームを保護します。プッシュUP時の滑り止めにもなります。



ノンスリップネット

¥6,000 up 参考価格 (非課税)

No.1 300mm~360mm 幅用

No.2 380mm~420mm 幅用



泥よけ

No.1 ¥24,000 up 参考価格 (非課税)

H-MAX、S-MAX、A-MAX、A-MAX Swing

※調整範囲や設定寸法に制限がある場合があります。
 ※3Dカーボンアームサポートとアルミアームサポートと組み合わせると干渉する場合があります。



アルミアームサポート用 テーブル金具セット

No.1 オープン価格

アルミアームサポートに直接差し込んで使える、テーブルステーです。



木製テーブル

No.2 オープン価格

テーブルの淵に立ち上げがあり、物が落ちにくくなっています。



プラスポケット

No.1 ¥4,000 up 参考価格 (非課税)

縦180mm×幅120mm×マチ80mm

※磁気の影響を受ける物は、ポケットには、入れないでください。(ポケットのホックには磁石を使用しています。クレジットカードなどは使用できなくなる可能性がありますので、ご注意ください。)



ドリンクホルダー

No.1 ¥2,500 up 参考価格 (非課税)

フットサポートパイプに取り付けるドリンクホルダーです。



ポケット 大縫い付け

マジックタイプ **No.1** ¥6,000 up 参考価格 (非課税)

ファスナータイプ **No.2** ¥10,000 up 参考価格 (非課税)



スマートフォンケースII

No.1 ¥5,000 up 参考価格 (非課税)

縦176mm×幅80mm×厚さ30mm

大きなスマートフォンでもらくらく入れられるケースです。フットサポートパイプに簡単に取り付けられます。



MP ホイールバッグ

No.1 オープン価格

27インチまで、4本入れられます。



ステッカー MP ① 2枚セット

No.1 ¥500 参考価格 (税込)

サイズ 50mm×50mm



ステッカー MP ②

No.2 ¥400 参考価格 (税込)

サイズ 22mm×150mm



フロントキャリア

No.1 ¥6,000 up 参考価格 (非課税)

伸縮式で荷物の持ち運びに便利。

(耐荷重左右両方使用10kg)
 ※φ18mm、φ20mm、φ22mm、φ25mmのパイプに取付可能



フィンガード (黒)

No.1 ¥13,000 up 参考価格 (非課税)

布製サイドガードには取り付けできません。マジックテープにて取付。



フィンガード (白)

No.2 ¥13,000 up 参考価格 (非課税)

布製サイドガードには取り付けできません。マジックテープにて取付。



モバイル式電動ポータブルエアポンプ (BK1 PLUS)

No.1 オープン価格

英式/米式/仏式バルブ用アダプタを標準装備。手動・電動・スポーツ車いすに対応できます。注入空気圧設定が可能。設定気圧になれば自動停止します。充電方式は3種類 (AC電源/USB/マイクロUSB) 緊急時はUSBケーブルで充電器としても使用可能。



上記部品価格は新車購入時のオプション価格になります。部品単体での購入の際はお問い合わせ下さい。

ARMY × SWAT



COLLABORATION MODEL



ARMY. レッグベルト
¥8,800 up (税込)
※受注生産品の為、納期がかかる場合がございます。



SWAT. レッグベルト
¥8,800 up (税込)
※受注生産品の為、納期がかかる場合がございます。



ARMY. アウターシート / 前
¥22,000 up (税込)
※受注生産品の為、納期がかかる場合がございます。



SWAT. アウターシート / 前
¥22,000 up (税込)
※受注生産品の為、納期がかかる場合がございます。



ARMY. アウターシート / 後 (ポケット付)
¥24,200 up (税込)
※受注生産品の為、納期がかかる場合がございます。



SWAT. アウターシート / 後 (ポケット付)
¥24,200 up (税込)
※受注生産品の為、納期がかかる場合がございます。



ARMY. ノンスリップネット
¥12,100 up (税込)
300mm~360mm幅用 / 380mm~420mm幅用
※受注生産品の為、納期がかかる場合がございます。

製品の写真の写り方によって多少色見が変わって見える場合がございます。また、多少色落ちや色移りすることがあります。ご注意ください。



CUSHIONS クッション

スティムライトシリーズクッション

アメリカやヨーロッパで長年支持されてきた調整不要のポリウレタン製褥瘡予防クッション。多孔質のハニカム構造クッションは、気になる湿気を逃しつつ、座圧の分散を効果的に行います。また、座位が安定するつくりになっているため、長時間姿勢が崩れにくくなります。本体には洗濯機（ドラム式のみ）や乾燥機も使えるため、長く快適にお使いいただけます。一部クッションは厚生労働省認可座位保持装置完成用部品です。

Classic クラシック

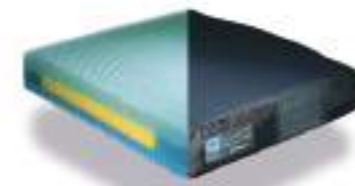

褥瘡のリスクが高く、座位が比較的安定している方向へのフラットタイプクッション。
座位保持完成用部品。
3層構造。高さ：7cm 重さ：約1.5kg
体重制限：110kg

サイズ	幅 x 奥行	製品番号
14"x15"	(36x38cm)	CL1415
14"x16"	(36x41cm)	CL1416
15"x15"	(38x38cm)	CL1515
16"x16"	(41x41cm)	CL1616

Contoured コントア



高いレベルでの座圧管理が必要な方向け。しっかりしたコントア形状で、座位の保持に優れています。
座位保持完成用部品。
3層構造。高さ：8~10cm 重さ：約2kg
体重制限：130kg

サイズ	幅 x 奥行	製品番号
14"x15"	(36x38cm)	CD1415
14"x16"	(36x41cm)	CD1416
15"x15"	(38x38cm)	CD1515
16"x16"	(41x41cm)	CD1616

Slimline スリムライン



褥瘡リスクが比較的低い、アクティブユーザー向けクッション。緩やかなコントア形状。
座位保持完成用部品。
2層構造。高さ：6cm 重さ：約1.5kg
体重制限：120kg

サイズ	幅 x 奥行	製品番号
14"x15"	(36x38cm)	SM1415
14"x16"	(36x41cm)	SM1416
15"x15"	(38x38cm)	SM1515
16"x16"	(41x41cm)	SM1616

Classic XS クラシックXS

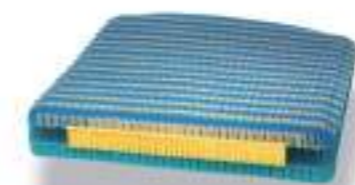

クラシックのエクストラセンシティブモデル。柔らかな表層で、敏感肌の方や柔らかな座り心地を求める方に最適です。
3層構造。高さ：7cm 重さ：約1.5kg
体重制限：110kg

サイズ	幅 x 奥行	製品番号
14"x15"	(36x38cm)	CL1415X
14"x16"	(36x41cm)	CL1416X
15"x15"	(38x38cm)	CL1515X
16"x16"	(41x41cm)	CL1616X

Contoured XS コントアXS

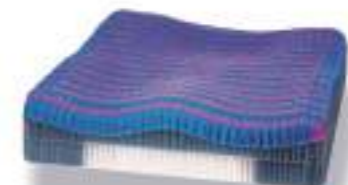

コントアのエクストラセンシティブモデル。痩せている方や、極端に骨張っている方に最適です。
3層構造。高さ：8~10cm 重さ：約2kg
体重制限：120kg

サイズ	幅 x 奥行	製品番号
14"x15"	(36x38cm)	CD1415X
14"x16"	(36x41cm)	CD1416X
15"x15"	(38x38cm)	CD1515X
16"x16"	(41x41cm)	CD1616X

Slimline XS スリムラインXS

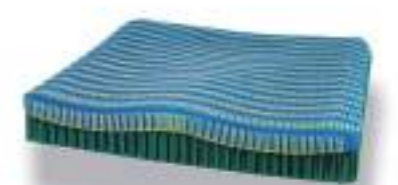

スリムラインのエクストラセンシティブモデル。柔らかな表層で、敏感肌の方や柔らかな座り心地を求める方に最適です。
2層構造。高さ：7cm 重さ：約1.5kg
体重制限：110kg

サイズ	幅 x 奥行	製品番号
14"x15"	(36x38cm)	SM1415X
14"x16"	(36x41cm)	SM1416X
15"x15"	(38x38cm)	SM1515X
16"x16"	(41x41cm)	SM1616X

※上記の6種類のクッションはより大きなサイズもございます。詳しくはお問い合わせください。

Corbee コービー (子ども用)



子どもや体重の軽い方におすすめのクッションです。
座位保持完成用部品。
2層構造。高さ：5cm 重さ：約0.5kg
体重制限：70kg

サイズ	幅 x 奥行	製品番号
10"x10"	(25x25cm)	PD1010
12"x12"	(30x30cm)	PD1212
14"x14"	(36x36cm)	PD1414

Contoured コントア (子ども用)



褥瘡から子どもを守る、コントア形状のクッション。
スティムライトシリーズで最も柔らかな表層です。
座位保持完成用部品。
2層構造。高さ：5cm 重さ：約0.5kg
体重制限：60kg

サイズ	幅 x 奥行	製品番号
10"x10"	(25x25cm)	PDCD1010
12"x12"	(30x30cm)	PDCD1212
14"x14"	(36x36cm)	PDCD1414



カリフォルニア生まれの褥瘡予防クッション

スティムライトシリーズクッションはすべてカリフォルニアにあるスプラコー社で製造されています。特殊なハニカム構造のポリウレタンの素材は、その安全性と機能性が高く評価され、ボーイング社の旅客機の座席などに幅広く採用されています。

MS HISTORY

STANDARD . ELECTRIC

- 2000 α/alpha . β/beta . γ/gamma . AJ1 . AJ2 . SS
- 2002 XJ . JJ
- 2006 エアネス . クロスライン . シナジー
- 2007 Suai . クロスライン Jr . シナジー Jr
- 2008 エアブリッド
- 2009 MP FIT
- 2011 D-MAX
- 2012 D-MAX CARBON ELEMENT
- 2013 S-MAX . A-MAX . A-MAX SWING
- 2015 H-MAX
- 2016 Suai II
- 2017 K-MAX
- 2019 C-MAX
- 2020 E-MAX

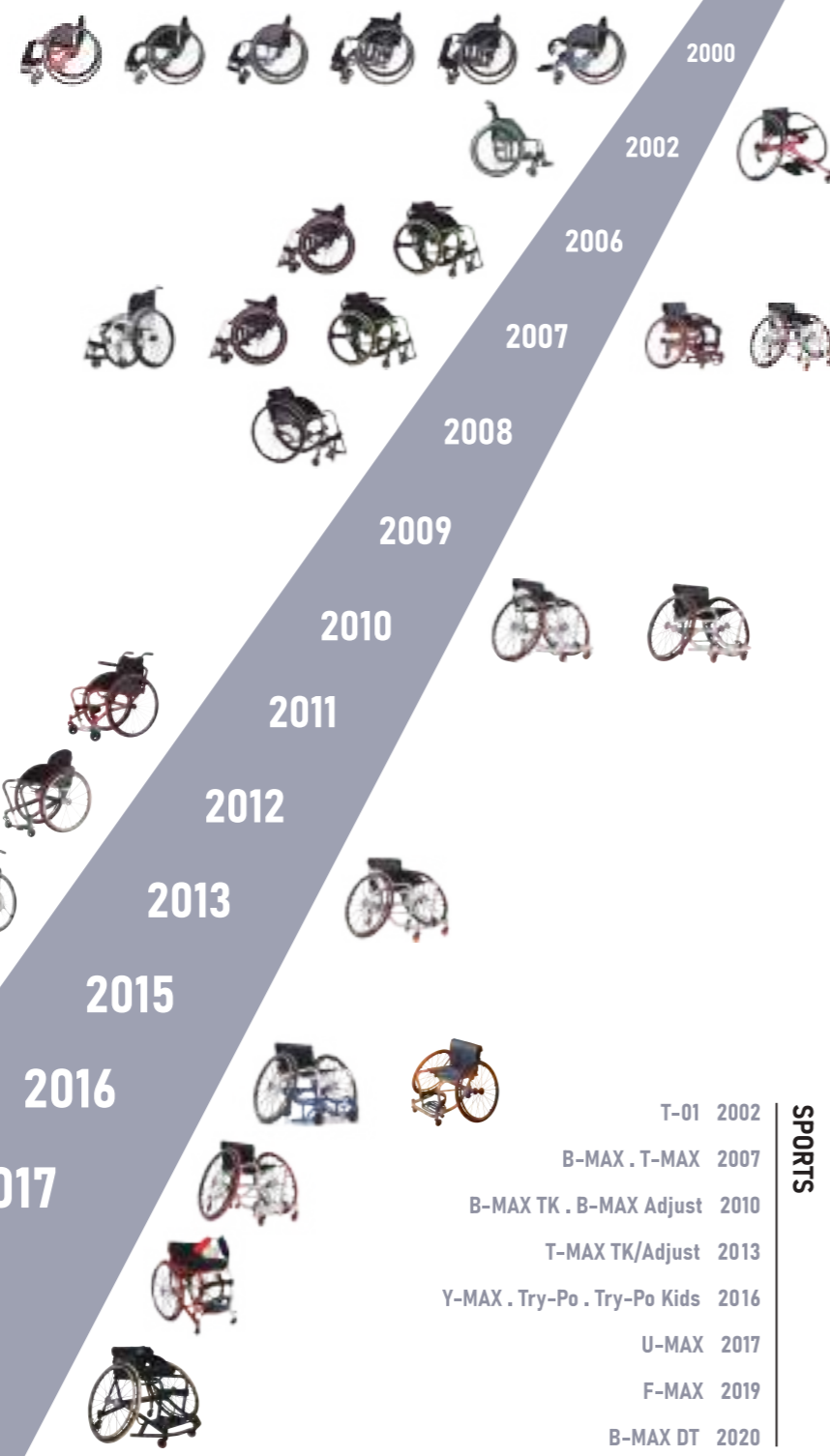

SPORTS

- T-01 2002
- B-MAX . T-MAX 2007
- B-MAX TK . B-MAX Adjust 2010
- T-MAX TK/Adjust 2013
- Y-MAX . Try-Po . Try-Po Kids 2016
- U-MAX 2017
- F-MAX 2019
- B-MAX DT 2020



MAX PERFORMANCE
Designed by MATSUNAGA



私たちはあなたらしく
生きる事を応援しています

株式会社松永製作所 代表取締役社長 松永紀之